

resideo



Electrode Steam Homeowner's Manual

Homeowner's Operating Manual



33-00165EFS-03

Electrode Steam

INTRODUCTION

Safety Definitions and Precautions	2
Welcome	3
How is the Electrode Steam different from other humidifiers?	3
What safety features does the Electrode Steam have?	3
How should I get started?	3
How does the Electrode Steam work?	4

YOUR NEW Electrode Steam

Which Electrode Steam model do I have?	5
Which humidity control do I have?	6
How is my Electrode Steam installed?	6
Remote mounting	6
What Electrode Steam parts do I need to know?	7
What should I expect from my Electrode Steam?	8

EVERYDAY OPERATION

How do I operate the Electrode Steam?	9
How do I use the humidity control?	9
What should my humidity setpoint be?	10
What is a frost setting?	10
What do the lights tell me?	11

CLEANING AND MAINTENANCE

What should I do at the end of the season?	12
What if I go on vacation?	12
What should I do if the LED light is blinking, or if something is wrong?	12

WARRANTY

5-Year Limited Warranty	13
-------------------------	----

INTRODUCTION

YOUR NEW
Electrode Steam

EVERYDAY
OPERATION

CLEANING AND
MAINTENANCE

WARRANTY



NEED HELP? For assistance with this product please visit www.resideo.com or call Resideo Customer Care toll-free at 1-800-468-1502.

Read and save these instructions.

Safety Definitions and Precautions

Must be installed by a trained, experienced technician.

Read these instructions carefully. Failure to follow these instructions can damage the product or cause a hazardous condition.

Please read this manual completely. It is important that you understand how the Electrode Steam works, and how to safely perform the required maintenance procedures. Read and understand all safety-related labels found on and posted near the Electrode Steam. These labels provide additional instructions and important safety information.

Safety Definitions

These safety terms identify information you must read.

⚠ CAUTION: Indicates a hazardous situation which, if not avoided, could cause bodily injury or property damage.

⚠ WARNING: Indicates a hazardous situation which, if not avoided, could result in death or serious injury.

Safety Precautions

Make sure you read and understand the following safety hazards before installing, using, or working with the Electrode Steam:

- Do not direct the steam nozzle at people.
- Water inside cylinder can be very hot. Read the warning label on the Electrode Steam and make sure you understand the hazards of scalding hot water in the cylinder.
- Scalding danger from draining water. When the water tank empties, draining water can be hot enough to cause injury. Make sure you know where the water exits the drain hose. Be certain hot water will not pose a hazard to people or pets.

⚠ WARNING: Electrocutation Hazard.

The Electrode Steam uses 120V or 240V, which can cause death or serious injury. Take precautions when service is being performed on the Electrode Steam or when removing the water tank or cover. If in doubt, turn off the breaker which is operating the Electrode Steam and disconnect HVAC equipment power before servicing.

⚠ CAUTION: Heavy Equipment and Water Hazard.

Improper installation or misuse can cause death, blindness, and water damage to home. Be sure you know how to turn the Electrode Steam off, and how to drain the water tank safely.

⚠ CAUTION: Steam Condensation and Freezing Water Hazard.

Be sure the Electrode Steam Humidifier is located in a conditioned space, as well as having proper condensate and drain line locations. Improper installation can result in water damage to home.

Welcome!

Congratulations on your new humidifier.

The Resideo Electrode Steam humidifier provides the high performance and efficiency of steam, with easier maintenance than traditional humidifiers.

We are sure the Electrode Steam will be a welcome addition to your home.

- **How is the Electrode Steam different from other humidifiers?**

- The steam goes directly into your hot air supply duct, rather than evaporating from a wet pad, which requires furnace temperature to produce humidity efficiently.
- The Electrode Steam delivers humidity independent of your furnace. This allows you to achieve ideal humidity levels in your home, year-round.
- The Electrode Steam wastes less water than flow-through humidifiers.
- The Electrode Steam operates automatically, just like a thermostat, to keep your home's humidity at the desired level.
- The Electrode Steam is easy to maintain. Just have your HVAC professional change the steam cylinder when the unit determines its life is about to expire.

- **What safety features does the Electrode Steam have?**

- Separate sensors and water monitoring (via the electrodes and software) monitor water within the tank. These two important components prevent the tank from being over-filled, running dry, and optimize steam production with various water qualities.
- The auto-adaptive feature monitors the Electrode Steam humidifier's water supply, current, and load. The unit also self-tests on a regular basis, letting you know when the unit should be serviced.

- **How should I get started?** Your Electrode Steam must be installed by an HVAC Professional Installer. If the Electrode Steam has just been installed, it should either be running and humidifying your home, or waiting for a humidity call from the humidity control provided.

Once the Electrode Steam is up and running, all you have to do is use the humidity control to change the humidity to your desired comfort.

- Please read this manual completely for tips on getting the most out of your Electrode Steam.
- Read your humidity control manual and make sure you know how to operate your system.
- If you have questions, now or later, please ask your Installer or call Resideo Customer Care at 1-800-468-1502.

How does the Electrode Steam work?

Steam Generation

- Once the unit receives a demand signal and the safety loop between terminal 1 and 2 is closed, the humidifier closes the contactor and measures the electrical current.
- If the demand is lower than the actual output the inlet valve is kept closed and output is reduced by letting the water level in the cylinder decrease by evaporation.
- If demand is higher than the actual output, after a brief delay the fill valve is activated and water flows into the fill cup. Water from the fill cup flows into the bottom of the cylinder through a hose connected to the drain valve housing.

Note: The cylinder is gravity fed from the fill cup. If backpressure from the steam line is too high it will cause water to back up in the fill cup and flow down the overflow line to the drain.

- As soon as the water in the cylinder comes in contact with the energized electrodes, current flows through the water. The resistance of the water to the electrical charge generates heat and in turn steam. The electrical current (and steam output) increases as the level of water increases, as more of the electrode becomes submerged. The unit continues to fill until the current matches demand or the high water sensor detects a high water level.
- The Electrode Steam repeats the fill and boil down cycle repeatedly to match output to demand.
- Over time minerals in the water will adhere to the cylinder electrodes. The humidifier will automatically fill to a higher water level to maintain full capacity during the life of the cylinder. Eventually because of scale formation it will no longer be possible for the humidifier to reach its full capacity. The Electrode Steam software monitors this condition and, when detected, will stop operating and flash the yellow LED in a repeating sequence of 4 flashes.

Drains

- As steam is produced, minerals are left behind, increasing the conductivity of the water. The Electrode Steam patented auto adaptive cycle will monitor the water conductivity and perform drains to maintain the water at optimal conductivity for peak performance.
- The auto adaptive cycle ensures cylinder life is maximized. It does this by keeping the tightest control and most efficient use of water during the entire cylinder life.

Steam Distribution

Steam generated by the humidifier may be introduced into the air in several different ways. The most common method for adding the steam into the air is to mount a steam distributor tube in a supply air duct.

Steam Line

The steam line between the cylinder steam outlet and the distributor serves two purposes: it is used as a conduit to transfer the atmospheric steam from the humidifier to the distributor, as well as providing a means to remove condensate.

Condensate Return

Whenever steam is distributed condensate is formed in the distribution system. Insulating steam lines is one important way to reduce the amount of condensate formed. Steam lines are sloped so that condensate does not collect in the lines and create a restriction to steam flow. The condensate must be collected and removed from the system so that it does not build up and leak into the duct. Condensate can be returned to the Electrode Steam fill cup to reduce water waste or can be fed to drain.

Which Electrode Steam model do I have?

The Electrode Steam is available in two sizes, each with a different humidifying capacity:

The Electrode Steam produces 11 gallons per day (GPD) when run on 120 V and 22 GPD when run on 240 V. It is generally suitable for homes 8,000 to 32,000 cubic feet in size.

The proper model for your home depends on many factors. Size of the area to be humidified, ceiling height, window and insulation type, as well as your geographic area, all affect how much humidity your home needs.

Some activities in your home may create heavier loads for the Electrode Steam. Vented fireplaces, high exhaust from fans, or driers can reduce humidity in your home and make the Electrode Steam work harder.

Your Professional Installer or salesperson will have considered these and other factors when choosing the best Electrode Steam model for your unique situation.

This label displays the model number and date code of your Electrode Steam.

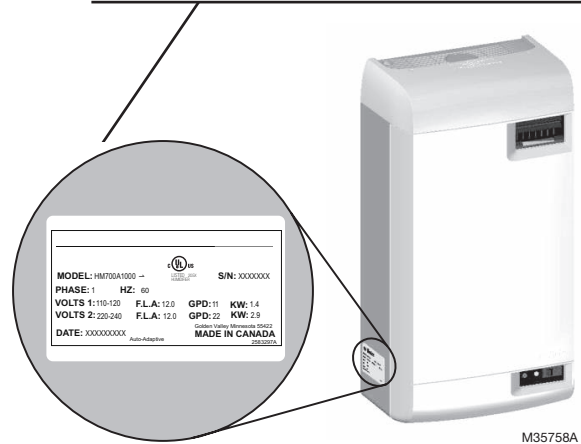

YOUR NEW
Electrode Steam

Sizing

IMPORTANT: The Electrode Steam should only be installed if it has been sized properly. Do not use square feet when sizing a humidifier installation. Instead, cubic feet must be used, since the humidity is filling a volume of space (width x length x height). Also, take into consideration the “tightness” of a home’s construction.

Table 1. AHRI Recommended Humidity (in gallons per day).

Construction Type	8,000 ft ³	12,000 ft ³	16,000 ft ³	20,000 ft ³	24,000 ft ³	28,000 ft ³	32,000 ft ³
Tight	3.3	4.3	5.4	7.5	9.6	11.7	16
Average	7.6	9.6	11.8	16	20.3	24.4	33
Loose	11.7	14.9	18.1	24.5	30.8	37.1	50

Table 2. Steam humidifier(s) necessary for application.^a

Construction Type	8,000 ft ³	12,000 ft ³	16,000 ft ³	20,000 ft ³	24,000 ft ³	28,000 ft ³	32,000 ft ³
Tight	11 GPD	11 GPD	11 GPD	11 GPD	11 GPD	11 GPD (x2) or 22 GPD (x1)	11 GPD (x2) or 22 GPD (x1)
Average	11 GPD	11 GPD	22 GPD	22 GPD	22 GPD	11 GPD (x3) or 22 GPD (x2)	11 GPD (x3) or 22 GPD (x2)
Loose	22 GPD	22 GPD	22 GPD	11 GPD (x3) or 22 GPD (x2)	11 GPD (x3) or 22 GPD (x2)	11 GPD (x4) or 22 GPD (x2)	11 GPD (x5) or 22 GPD (x3)

^a In the table above, 11 GPD indicates a steam humidifier configured to run on 120 V and 22 GPD indicates a steam humidifier configured to run on 240 V.

Which humidity control do I have?

The Electrode Steam comes supplied with a HumidiPRO Digital Control (see below), or you can use your home thermostat (Prestige IAQ, VisionPro, or The Round). You will use the humidity control to set the desired humidity level for your home, and to turn the Electrode Steam on and off.

YOUR NEW
Electrode Steam



HumidiPRO Digital Control

- Automatic humidification control with advanced window protection
- Optional manual humidification or dehumidification control

How is my Electrode Steam installed?

Your HVAC Professional Installer will install the Electrode Steam in a proper location in your home. The best location depends on your furnace type and configuration, and how your living space is arranged around the furnace ducts. Your Electrode Steam will be remote mounted.

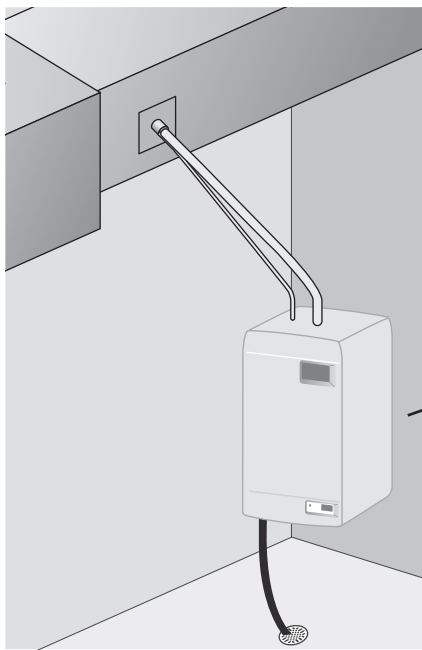

Remote mounting. The Electrode Steam is installed some distance away from your furnace supply duct. An insulated hose carries steam from the Electrode Steam to a suitable location on the supply duct.

Remote mounting is required for the Electrode Humidifier.

What Electrode Steam parts do I need to know?

You should be familiar with the following components:

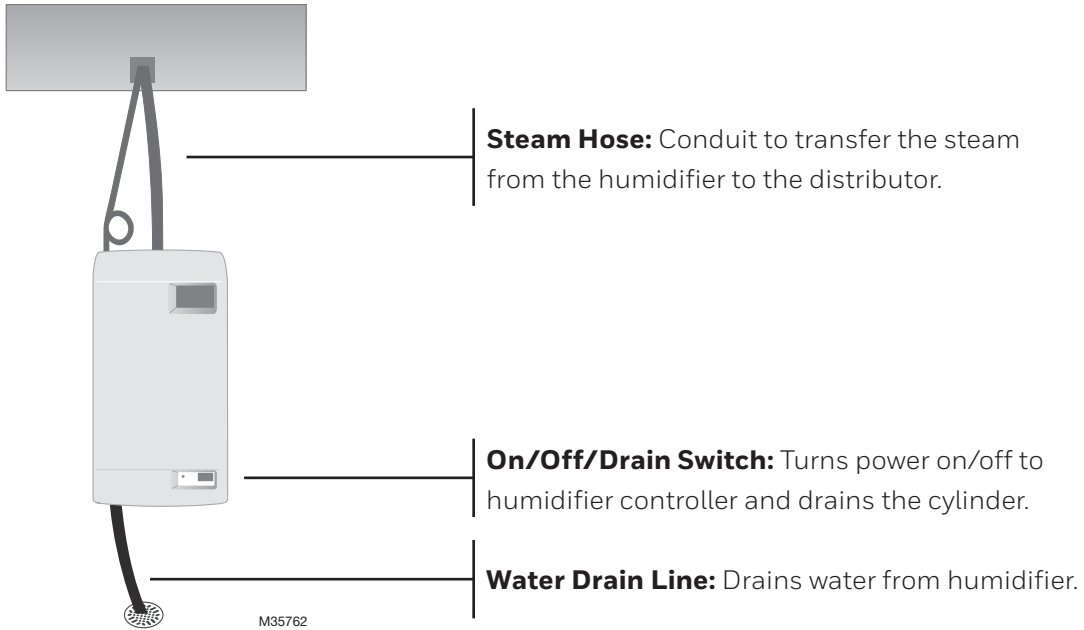

YOUR NEW
Electrode Steam

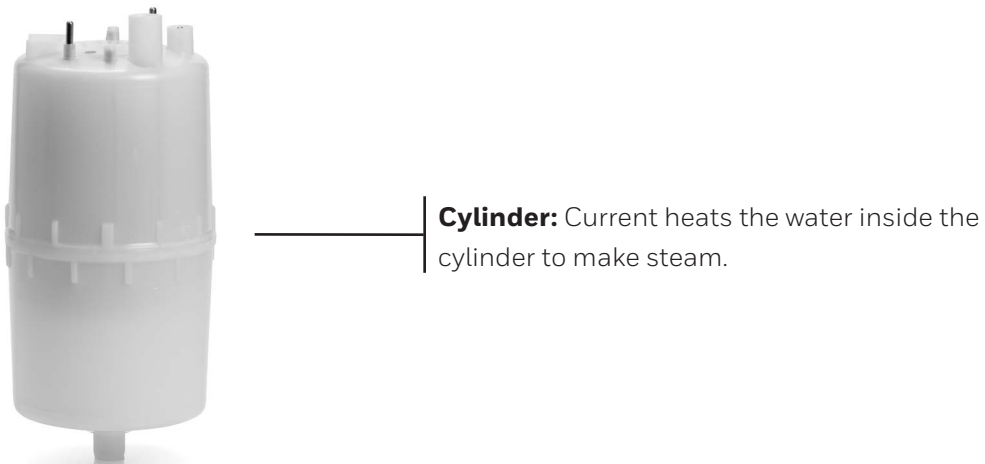
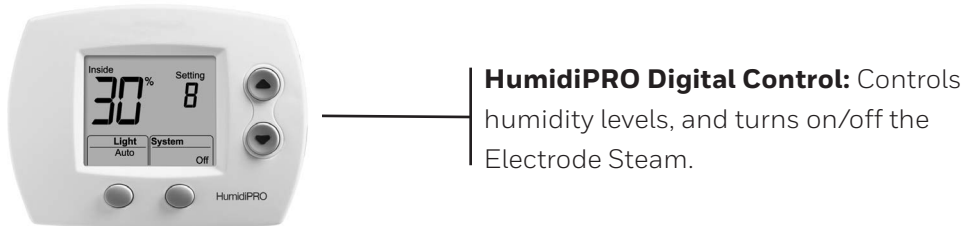

What should I expect from my Electrode Steam?

Resideo wants to make sure you know what to expect from your new Electrode Steam installation. Make sure you discuss these items with your Professional Installer:

- **Achieving Humidity Setpoint.** It may take up to a week of continuous operation to initially achieve the humidity setpoint. This depends on factors such as weather, size of home, furnishings in the home, and insulation. Once this is achieved, the Electrode Steam should not have to run as much to maintain humidity.
- **On/Off Noise.** When the humidifier starts up after being off, the unit will run a self-test sequence and may a “click” noise, engaging the fill & drain valves. This is normal .
- **Ideal Humidity.** 35% relative humidity in typical winter weather is considered ideal for indoor comfort by industry experts. You can adjust to your own comfort or until there is condensation on the windows. Lower the setpoint if condensation appears.
- **Unit Not Humidifying.** If the Electrode Steam is not running but the humidity is below the desired setting, the humidity control may have a frost protection setting. See “What is a frost setting?” on page 10. The Cylinder may also be at the end of its life, in which case you will be notified by the LED sequence.
- **Setpoint Not Reached.** If humidity doesn’t reach the setpoint, the Electrode Steam may be under-sized for the home. This can be due to insulation, windows, arid climate, and other environmental factors. Also, the outdoor temperature may be too low to maintain the humidity level.
- **Home Ventilation.** Excessive ventilation exhausts humidified air and replaces it with dry air. This can make it hard to maintain the humidity setpoint. If you are installing a ventilator, use a solution that retains moisture. An Energy Recovery Ventilator (ERV) is recommended.
- **LED Status Lights.** The HM700 user interface includes 2 LEDs that provide information about the humidifier status. Please see “What do the lights tell me?” on page 11 for more information.
- **Water Draining.** It is normal for the Electrode Steam to periodically drain some water automatically. This is due to the humidifier maintaining the perfect level of water conductivity and steam output.
- **Water Conductivity.** Your home’s water conductivity determines how quickly the Electrode Steam will produce steam and also how often the replacement steam cylinder needs to be replaced.
- **Energy Consumption.** You may notice a slight increase in overall energy consumption when operating any humidifier. However, the Electrode Steam will make the home feel warmer. This allows you to lower the temperature setting on the thermostat. Every degree lower on the thermostat can save up to 3% on heating costs.

How do I operate the Electrode Steam?

Once the Electrode Steam is installed and running, operation is automatic. Use the humidity control provided to make any changes to the setpoint, or to turn the Electrode Steam on or off.

Your Professional Installer configured the Electrode Steam so that it only creates steam when conditions in your HVAC system are right. Steam can only be produced when your system fan is blowing air through the duct.

Ask your Professional Installer if you have questions about how to operate the Electrode Steam.

- **How do I use the humidity control?** Whenever humidity in the home is lower than the humidity control's setpoint, the control will call for humidity. Some controls will also monitor outdoor conditions to ensure indoor humidity does not condense on windows and walls. Refer to the manual provided with your humidity control for instructions on setting the control. There are two different types of humidity control:

Thermostat with integrated humidity control (such as Prestige IAQ, VisionPRO 8000, or The Round).

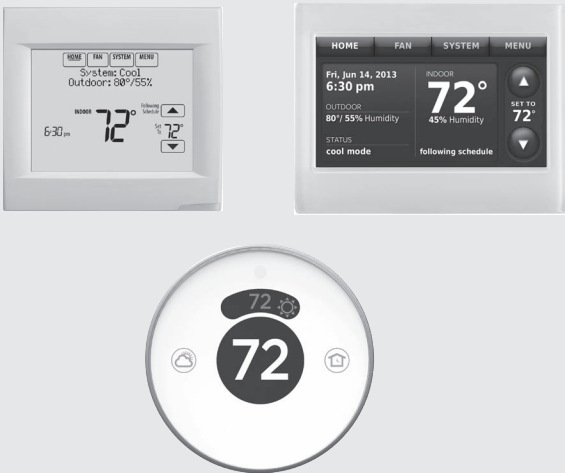

This arrangement allows you to control your furnace, central air conditioning, and Electrode Steam, all with one device.

Humidity control separate from the thermostat (such as the HumidiPRO).

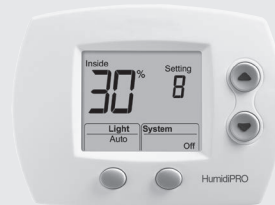

With this arrangement, you will use your current thermostat to control your furnace and central air conditioning. Use the separate humidity control to control your Electrode Steam.

EVERYDAY
OPERATION

- **What should my humidity setpoint be?** The outdoor air temperature affects how much humidity can be retained by the air in your home. Use this table as a starting point. Then adjust the humidity control to your own comfort or until condensation appears on the windows.

Outdoor Temperature	Recommended Relative Humidity Setting
-20°F (-29°C)	15%
-10°F (-23°C)	20%
0°F (-18°C)	25%
10°F (-12°C)	30%
20°F (-7°C)	35%
>20°F (-1°C)	35%

EVERYDAY OPERATION

- **What is a frost setting?** Some humidity controls (such as Prestige, VisionPRO 8000, and HumidiPRO) contain a Window Frost Protection feature which limits humidity output based on outdoor conditions. For example, on colder days, the air in your home can hold less humidity. The humidity control automatically lowers the humidity setpoint accordingly, to prevent frost from appearing on the inside of your windows.

Lower the frost setting by one value each morning that you see frost or condensation on windows. Allow 24 hours for the new setting to take effect before re-adjusting. Once you have this set to a comfortable level

without condensation, you will not need to adjust further. You can adjust your humidity setpoint without worrying about condensation.

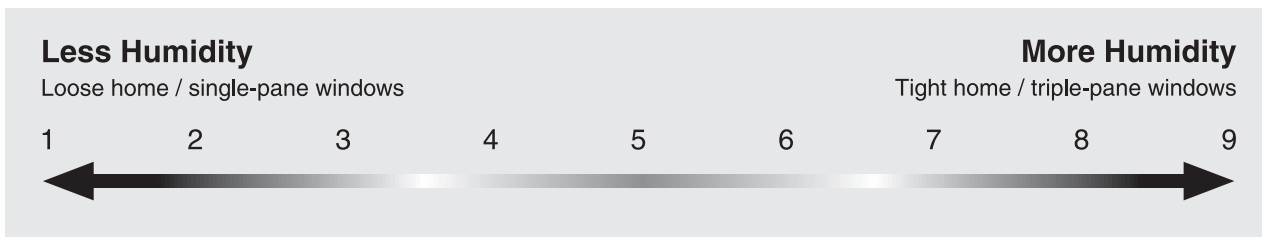

M27982

Manual humidity controls do not have built-in frost settings. They require you to adjust the humidity setpoint when the outdoor temperature changes. Use higher humidity setpoints when the temperature is warmer, and lower setpoints when the temperature is cooler.

What do the lights tell me?

The HM700 user interface includes 2 LEDs that provide information about the humidifier status.

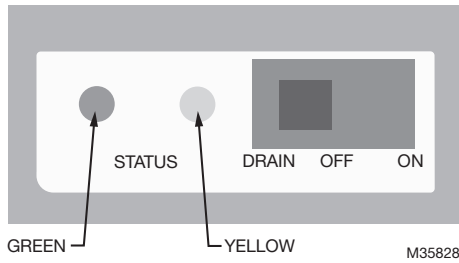

Yellow and Green LED Flashing.

Indicates there is no request for humidity.

Yellow LED Flashing.

Fault detected, humidifier has stopped operating.

Green LED Flashing.

Indicates the humidifier is powered, but the control equipment (stat, air proving, fan, etc.) has interrupted the call for humidity.

Yellow LED On.

Indicates that water level is high. When the yellow LED is steady on (not flashing) it indicates that the high water sensor has interrupted filling of the cylinder. The LED is on for information only and unless it persists for an extended period of time, it does not require any action.

Green LED On.

Indicates steam is being produced.

What should I do at the end of the season?

The Electrode Steam automatically shuts down when humidity is not needed for an extended period. After several days of inactivity, the water tank will drain and remain empty until humidity is called again. This prevents water from stagnating inside the tank. The Electrode Steam will refill the tank with water and reset itself when your control calls for humidity again.

- **What if I go on vacation?** Even though the Electrode Steam's water tank will drain automatically after several days, Resideo recommends shutting off the Electrode Steam water supply and turning off the humidity control for extended leaves. Upon return, turn on the water supply and reset the control to the desired setpoint.

What should I do if the LED light is blinking, or if something is wrong?

The lights will blink when the internal diagnostics systems needs attention. See LED list on page 11.

- Call customer care or your HVAC professional for all service requirements

5-Year Limited Warranty

Resideo warrants this product, excluding battery, to be free from defects in workmanship or materials, under normal use and service, for a period of five (5) years from the date of first purchase by the original purchaser. If at any time during the warranty period the product is determined to be defective due to workmanship or materials, Resideo shall repair or replace it (at Resideo's option).

If the product is defective,

- (i) return it, with a bill of sale or other dated proof of purchase, to the place from which you purchased it; or
- (ii) call Resideo Customer Care at 1-800-468-1502. Customer Care will make the determination whether the product should be returned to the following address: Resideo Return Goods, 1985 Douglas Dr. N., Golden Valley, MN 55422, or whether a replacement product can be sent to you.

This warranty does not cover removal or reinstallation costs. This warranty shall not apply if it is shown by Resideo that the defect was caused by damage which occurred while the product was in the possession of a consumer.

Resideo's sole responsibility shall be to repair or replace the product within the terms stated above. RESIDEO SHALL NOT BE LIABLE FOR ANY LOSS OR DAMAGE OF ANY KIND, INCLUDING ANY INCIDENTAL OR CONSEQUENTIAL DAMAGES RESULTING, DIRECTLY OR INDIRECTLY, FROM ANY BREACH OF ANY WARRANTY, EXPRESS OR IMPLIED, OR ANY OTHER FAILURE OF THIS PRODUCT.

Some states do not allow the exclusion or limitation of incidental or consequential damages, so this limitation may not apply to you.

THIS WARRANTY IS THE ONLY EXPRESS WARRANTY RESIDEO MAKES ON THIS PRODUCT. THE DURATION OF ANY IMPLIED WARRANTIES, INCLUDING THE WARRANTIES OF MERCHANTABILITY AND FITNESS FOR A PARTICULAR PURPOSE, IS HEREBY LIMITED TO THE FIVE YEAR DURATION OF THIS WARRANTY. Some states do not allow limitations on how long an implied warranty lasts, so the above limitation may not apply to you.

This warranty gives you specific legal rights, and you may have other rights which vary from state to state. If you have any questions concerning this warranty, please write Resideo Customer Care, 1985 Douglas Dr, Golden Valley, MN 55422 or call 1-800-468-1502.



.....



resideo
www.resideo.com

Resideo Technologies, Inc.
1985 Douglas Drive North, Golden Valley, MN 55422
1-800-468-1502
33-00165EFS-03 M.S. Rev. 04-21 | Printed in United States

© 2021 Resideo Technologies, Inc. All rights reserved.
This product is manufactured by Resideo Technologies, Inc. and its affiliates.
Tous droits réservés. Ce produit est fabriqué par Resideo Technologies, Inc. et ses sociétés affiliées.
Todos los derechos reservados. Este producto es fabricado por Resideo Technologies, Inc. y sus afiliados.

resideo



Manuel du propriétaire de l'humidificateur Electrode Steam

Guide D'utilisation du Propriétaire



Electrode Steam

INTRODUCTION

Définitions et précautions relatives à la sécurité.....	2
Bienvenue	3
En quoi le système Electrode Steam est-il différent des autres humidificateurs?	3
Quels sont les dispositifs de sécurité du système Electrode Steam?	3
Par quoi dois-je commencer?	3
Comment le système Electrode Steam fonctionne-t-il?	4

VOTRE NOUVEAU SYSTÈME Electrode Steam

Quel modèle de système Electrode Steam ai-je en ma possession?	5
Quel régulateur d'humidité ai-je?	6
Comment mon système Electrode Steam est-il installé?	6
Montage à distance.....	6
Quelles sont les pièces du système Electrode Steam qu'il faut connaître?	7
Que puis-je attendre de mon système Electrode Steam?	8

FONCTIONNEMENT QUOTIDIEN

Comment utiliser le système Electrode Steam?.....	9
Comment utiliser le régulateur d'humidité?	10
Comment établir le point de consigne d'humidité?	10
Qu'est-ce que le réglage de protection contre le gel?	10
Que m'indiquent les voyants?	11

NETTOYAGE ET ENTRETIEN

Que dois-je faire à la fin de la saison?	12
Que dois-je faire lorsque je pars en vacances?	12
Que dois-je faire si le voyant clignote ou si quelque chose ne va pas?	12

GARANTIE

Garantie limitée de 5 ans	13
---------------------------------	----

INTRODUCTION

VOTRE NOUVEAU
SYSTÈME
D'HUMIDIFICATEUR À
VAPEUR

FONCTIONNEMENT
QUOTIDIEN

NETTOYAGE ET
ENTRETIEN

GARANTIE



BESOIN D'AIDE? Pour de l'assistance au sujet de ce produit, veuillez consulter le site www.resideo.com ou d'appeler le numéro gratuit du service à la clientèle de Resideo au 1-800-468-1502.

Lire et conserver ces instructions.

Définitions et précautions relatives à la sécurité

L'installation doit être faite par un technicien d'expérience ayant reçu la formation adéquate.

Lire attentivement ces instructions. Le fait de ne pas les suivre risque d'endommager le produit ou de constituer un danger.

Veillez lire ce manuel dans son intégralité. Il est important de comprendre le fonctionnement du système Electrode Steam et de savoir exécuter les procédures d'entretien requises en toute sécurité. Assurez-vous de lire et de comprendre toutes les étiquettes faisant mention de consignes de sécurité qui sont apposées sur l'humidificateur Electrode Steam ou à proximité. Ces étiquettes fournissent des instructions supplémentaires et des consignes de sécurité importantes.

Définitions relatives à la sécurité

L'information portant sur l'identification des termes de sécurité doit être lue.

⚠ MISE EN GARDE : Indique une situation dangereuse qui, si elle n'est pas évitée, risque d'endommager le produit ou de causer des blessures corporelles.

⚠ AVERTISSEMENT : Indique une situation dangereuse qui, si elle n'est pas évitée, risque de causer des blessures graves, voire mortelles.

Précautions relatives à la sécurité

Assurez-vous de lire et comprendre les précautions de sécurité suivantes avant d'installer, d'utiliser ou de manipuler l'humidificateur Electrode Steam :

- Ne pointez pas la buse de vapeur en direction des gens.
- L'eau à l'intérieur de la bouteille peut être très chaude. Assurez-vous de lire l'étiquette d'avertissement sur le système Electrode Steam et de comprendre les risques d'ébouillement inhérents à l'eau chaude de la bouteille.
- Risque d'ébouillement causé par l'eau qui s'écoule. Lors de la vidange du réservoir, l'eau peut être suffisamment chaude pour causer des blessures. Assurez-vous que vous connaissez le point d'écoulement du tuyau de vidange. Soyez certain que l'eau chaude ne pose pas un risque pour les gens ou les animaux.

⚠ AVERTISSEMENT : Risque d'électrocution.

Le système Electrode Steam fonctionne sur 120 V ou 240 V. Cette tension peut causer la mort ou des blessures graves. Prenez des précautions lors de tout entretien réalisé sur le système Electrode Steam ou lors du retrait du réservoir d'eau ou du couvercle. En cas de doute, mettez hors tension le disjoncteur qui actionne le système Electrode Steam et débranchez l'alimentation de l'équipement de CVCA avant de procéder à l'entretien.

⚠ MISE EN GARDE : Matériel lourd et risque de dégâts d'eau.

Une installation ou une utilisation incorrectes peuvent causer la mort, la cécité et des dégâts causés par l'eau. Assurez-vous de connaître la procédure de mise à l'arrêt du système Electrode Steam et de vidange sécuritaire du réservoir d'eau.

⚠ MISE EN GARDE : Risque de condensation de vapeur et de gel de l'eau.

Assurez-vous que l'humidificateur Electrode Steam est situé dans un espace climatisé et que les conduites de condensat et de vidange sont bien installées. Une installation incorrecte peut entraîner des dégâts causés par l'eau.

Bienvenue!

Nous vous félicitons d'avoir fait l'acquisition de ce nouvel humidificateur.

L'humidificateur Electrode Steam de Resideo procure les avantages de haut rendement et d'efficacité offerts par la vapeur, mais sans nécessiter autant d'entretien que les humidificateurs classiques.

Nous sommes confiants que le système Electrode Steam sera un ajout apprécié dans votre domicile.

- **En quoi le système Electrode Steam est-il différent des autres humidificateurs?**

- La vapeur passe directement dans votre gaine d'alimentation en air chaud, plutôt que sur un tampon mouillé qui nécessite une production de chaleur efficace de la fournaise afin de produire de l'humidité.
- Le système Electrode Steam produit de l'humidité indépendamment de votre chaudière. Cela vous permet d'obtenir des taux d'hygrométries idéaux pour votre domicile, tout au long de l'année.
- Le système Electrode Steam utilise moins d'eau que les humidificateurs à passage direct.
- Le système Electrode Steam fonctionne automatiquement, comme un thermostat, de manière à maintenir votre domicile au taux hygrométrique souhaité.
- Le système Electrode Steam est facile à entretenir. Demandez simplement à votre professionnel de CVCA de remplacer la bouteille de vapeur lorsque l'appareil indique qu'il est temps de la changer.

- **Quels sont les dispositifs de sécurité du système Electrode Steam?**

- Les capteurs distincts et la surveillance de l'eau (par les électrodes et le logiciel) contrôlent l'eau dans le réservoir. Ces deux composants importants empêchent le réservoir de se remplir en excès ou de tourner à sec, et optimisent la production de vapeur avec différentes qualités d'eau.
- La fonction auto-adaptative surveille l'alimentation en eau, le courant et la charge de l'humidificateur Electrode Steam. L'unité réalise également des auto-tests sur une base régulière et vous signale lorsqu'il est temps de procéder à un entretien.

- **Par quoi dois-je commencer?** Votre système Electrode Steam doit être installé par un professionnel en CVCA. Si le système Electrode Steam vient tout juste d'être installé, il devrait fonctionner et humidifier votre domicile ou être en attente d'une demande de production d'humidité du régulateur d'humidité fourni.

Une fois que le système Electrode Steam fonctionne, votre seule tâche consiste à régler le régulateur d'humidité au réglage d'humidité qui vous convient.

- Veuillez lire ce manuel dans son intégralité pour découvrir les astuces qui vous permettront d'utiliser le système Electrode Steam au mieux de ses capacités.
- Veuillez lire le guide de régulateur de l'humidité et assurez-vous de savoir comment faire fonctionner le système.
- Pour toute question que vous aimeriez poser maintenant ou plus tard, adressez-vous à votre installateur ou téléphonez aux Services à la clientèle de Resideo au 1-800-468-1502.

Comment le système Electrode Steam fonctionne-t-il?

Production de vapeur

- Lorsque l'appareil reçoit un signal de demande et que la boucle de sécurité entre les bornes 1 et 2 est fermée, l'humidificateur ferme le contacteur et mesure le courant électrique.
- Si la demande est inférieure à la production réelle, la vanne d'admission est maintenue fermée et la production est réduite en laissant le niveau d'eau dans la bouteille diminuer par évaporation.
- Si la demande est supérieure à la production réelle, la vanne de remplissage est activée après un bref délai et l'eau pénètre dans la cuvette de remplissage. L'eau de la cuvette de remplissage s'écoule dans le bas de la bouteille par un tuyau connecté au carter de la vanne de vidange.

Remarque : La bouteille est alimentée par gravité depuis la cuvette de remplissage. Si la contre-pression de la conduite de vapeur est trop élevée, l'eau est renvoyée dans la cuvette de remplissage et s'écoule par la conduite de trop-plein jusqu'au drain.

- Dès que l'eau dans la bouteille entre en contact avec les électrodes activées, le courant circule à travers l'eau. La résistance de l'eau à la charge électrique génère de la chaleur puis de la vapeur. Le courant électrique (et la production de vapeur) augmente au fur et à mesure que le niveau de l'eau augmente, au fur et à mesure de l'immersion de l'électrode. L'unité continue de se remplir jusqu'à ce que le courant corresponde à la demande ou que le capteur de niveau d'eau élevé détecte un haut niveau d'eau.
- L'humidificateur Electrode Steam recommence le cycle de remplissage et de condensation jusqu'à ce que la production corresponde à la demande.
- Au fil du temps, les minéraux dans l'eau adhèrent aux électrodes de la bouteille. L'humidificateur se remplit automatiquement à un niveau d'eau supérieur pour maintenir la pleine capacité pendant la durée de vie de la bouteille. À la longue, la formation de tartre empêchera l'humidificateur d'atteindre sa pleine capacité. Le logiciel Electrode Steam surveille cet état et une fois détecté, le fonctionnement s'arrête et le voyant jaune clignote à une séquence répétitive de 4 clignotements.

Vidanges

- La vapeur produit des minéraux qui augmentent la conductivité de l'eau. Le cycle auto-adaptatif breveté du système Electrode Steam surveille la conductivité de l'eau et effectue des vidanges pour maintenir l'eau à un niveau de conductivité optimal et assurer une performance de pointe.
- Le cycle auto-adaptatif garantit que la durée de vie de la bouteille est maximisée. Il procède en maintenant un strict contrôle et une utilisation optimale de l'eau pendant toute la durée de vie de la bouteille.

Distribution de vapeur

La vapeur produite par l'humidificateur peut être introduite dans l'air de plusieurs manières. La méthode d'ajout de vapeur dans l'air la plus courante consiste à monter un tube distributeur de vapeur dans un conduit d'arrivée d'air.

Conduite de vapeur

La conduite de vapeur entre la sortie de vapeur de la bouteille et le distributeur remplit deux fonctions : elle est utilisée comme conduit pour transférer la vapeur atmosphérique de l'humidificateur au distributeur, ainsi que pour fournir un moyen d'éliminer le condensat.

Retour du condensat

Lorsque de la vapeur est distribuée, un condensat se forme dans le système de distribution. L'isolation des conduites de vapeur est une méthode efficace permettant de réduire la formation de condensat. Les conduites de vapeur sont inclinées pour que le condensat ne se recueille pas dans les conduites et ne restreigne pas le débit de vapeur. Le condensat doit être recueilli et éliminé du système afin qu'il ne s'accumule pas pour passer dans le conduit. Le condensat peut être retourné à la cuvette de remplissage du système Electrode Steam pour réduire le gaspillage de l'eau, ou il peut être vidangé.

Quel modèle de système Electrode Steam ai-je en ma possession?

Le système Electrode Steam est offert en deux tailles, chacune offrant une capacité d'humidification différente :

Le système Electrode Steam produit 11 gallons par jour lorsqu'il fonctionne sur 120 V et 22 gallons par jours lorsqu'il fonctionne sur 240 V. Il est convient généralement aux habitations de 8 000 à 32 000 pieds cubes.

Le choix du modèle adéquat pour votre domicile dépend de plusieurs facteurs. Des éléments comme le volume à humidifier, la hauteur des plafonds, le type de fenêtre et de matériaux d'isolation de même que la région géographique ont tous une incidence sur les besoins en humidité de votre domicile.

Certaines activités se déroulant dans votre domicile peuvent augmenter la charge du système Electrode Steam. Les foyers ventilés, les fortes aspirations générées par des ventilateurs et les sèche-linge peuvent réduire l'humidité ambiante, ce qui aura pour conséquence d'accroître l'utilisation du système Electrode Steam.

Votre installateur professionnel ou votre vendeur ont pris ces facteurs en compte avant de vous proposer le modèle Electrode Steam convenant le mieux à votre environnement.

Cette étiquette indique le numéro de modèle et le code de date de votre Electrode Steam.

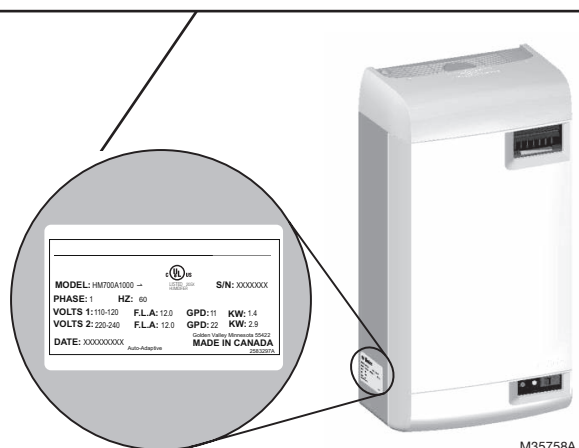

VOTRE NOUVEAU
SYSTÈME
D'HUMIDIFICATEUR À
VAPEUR

Dimensionnement

IMPORTANT : Le système Electrode Steam ne doit être installé que s'il a été correctement dimensionné. N'utilisez pas une mesure en pieds carrés pour dimensionner une installation avec humidificateur. Utilisez une mesure en pieds cubes, car l'humidité remplit un volume d'espace (largeur x longueur x hauteur). Considérez également l'étanchéité de la construction de l'habitation.

Tableau 1. Humidité recommandée par l'AHRI (Institut de climatisation, chauffage et réfrigération) (en gallons/jour).

Type de construction	8 000 pi ³	12 000 pi ³	16 000 pi ³	20 000 pi ³	24 000 pi ³	28 000 pi ³	32 000 pi ³
Étanchéité supérieure	3,3	4,3	5,4	7,5	9,6	11,7	16
Étanchéité moyenne	7,6	9,6	11,8	16	20,3	24,4	33
Étanchéité inférieure	11,7	14,9	18,1	24,5	30,8	37,1	50

Tableau 2. Humidificateur(s) à vapeur nécessaire(s) à l'application.^a

Type de construction	8 000 pi ³	12 000 pi ³	16 000 pi ³	20 000 pi ³	24 000 pi ³	28 000 pi ³	32 000 pi ³
Étanchéité supérieure	11 gallons/jour	11 gallons/jour	11 gallons/jour	11 gallons/jour	11 gallons/jour	11 gallons/jour (x2) ou 22 gallons/jour (x1)	11 gallons/jour (x2) ou 22 gallons/jour (x1)
Étanchéité moyenne	11 gallons/jour	11 gallons/jour	22 gallons/jour	22 gallons/jour	22 gallons/jour	11 gallons/jour (x3) ou 22 gallons/jour (x2)	11 gallons/jour (x3) ou 22 gallons/jour (x2)
Étanchéité inférieure	22 gallons/jour	22 gallons/jour	22 gallons/jour	11 gallons/jour (x3) ou 22 gallons/jour (x2)	11 gallons/jour (x3) ou 22 gallons/jour (x2)	11 gallons/jour (x4) ou 22 gallons/jour (x2)	11 gallons/jour (x5) ou 22 gallons/jour (x3)

^a Dans le tableau ci-dessus, 11 gallons/jour indique un humidificateur à vapeur configuré pour fonctionner sur 120 V et 22 gallons/jour indique un humidificateur à vapeur configuré pour fonctionner sur 240 V.

Quel régulateur d'humidité ai-je?

L'humidificateur Electrode Steam est livré avec un régulateur numérique HumidiPRO (voir ci-dessous), ou vous pouvez utiliser le thermostat de votre maison (Prestige IAQ, VisionPro ou Round). Vous utiliserez le régulateur d'humidité pour régler le taux hygrométrique de votre domicile et pour activer ou désactiver le système Electrode Steam.

VOTRE NOUVEAU
SYSTÈME
D'HUMIDIFICATEUR À
VAPEUR



Régulateur numérique HumidiPRO

- Régulateur d'humidification automatique avec protection avancée contre le gel des fenêtres
- Régulateur d'humidification ou de déshumidification manuel en option

Comment mon système Electrode Steam est-il installé?

Votre professionnel en CVCA installera le système Electrode Steam dans un emplacement adéquat de votre domicile. Le meilleur emplacement dépend du type et de la configuration de votre chaudière, et de la disposition de votre surface habitable autour des conduites de la chaudière. Le système Electrode Steam sera monté à distance.

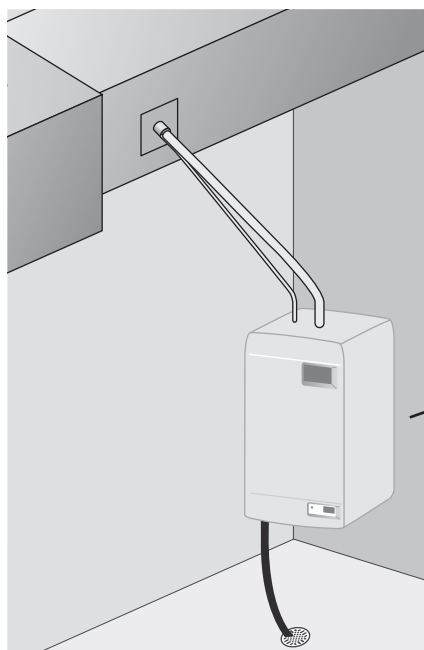

Montage à distance. Le système Electrode Steam est installé à une certaine distance de la conduite d'alimentation de votre chaudière. Un tuyau isolé transporte la vapeur du système Electrode Steam vers un emplacement approprié dans la conduite d'alimentation.

Le système Electrode Steam doit obligatoirement être monté à distance.

Quelles sont les pièces du système Electrode Steam qu'il faut connaître?

Vous devez vous familiariser avec les composants suivants :

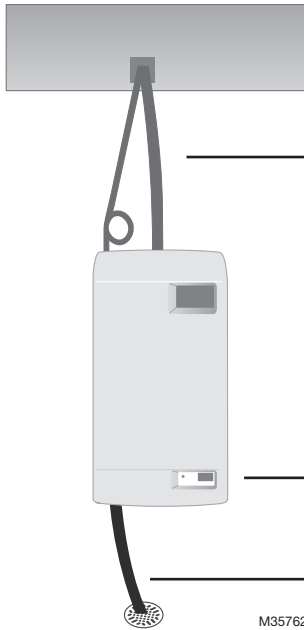

Tuyau de vapeur : Conduite pour transférer la vapeur provenant de l'humidificateur au distributeur.

Commutateur marche/arrêt/vidange : Active et désactive le contrôleur de l'humidificateur et vide la bouteille.

Conduite d'évacuation de l'eau : Vide l'eau de l'humidificateur.



Régulateur numérique HumidiPRO : Contrôle les niveaux d'humidité et permet d'activer/désactiver le système Electrode Steam.



Bouteille : Le courant chauffe l'eau à l'intérieur de la bouteille pour produire de la vapeur.

VOTRE NOUVEAU
SYSTÈME
D'HUMIDIFICATEUR À
VAPEUR

Que puis-je attendre de mon système Electrode Steam?

Resideo veut s'assurer que vous savez à quoi vous attendre de votre humidificateur Electrode Steam. Assurez-vous d'aborder les points suivants avec votre installateur professionnel :

- **Établissement du point de consigne d'humidité.** Il peut s'écouler jusqu'à une semaine de fonctionnement continu avant que le point de consigne d'humidité ne soit établi. Cela dépend de facteurs comme la température, la superficie de la maison, l'ameublement et l'isolation. Une fois cette opération réalisée, le système Electrode Steam ne devrait pas avoir à fonctionner aussi souvent pour maintenir le taux d'humidité.
- **Bruit indiquant la mise en marche/l'arrêt.** Lorsque l'humidificateur démarre après avoir été désactivé, il exécute une séquence d'autodiagnostic et un clic peut se produire, indiquant que les vannes de remplissage et de vidange sont enclenchées. Ceci est normal.
- **Humidité idéale.** Un taux d'humidité relative de 35 % en hiver est considéré idéal par les experts de l'industrie pour assurer le confort intérieur d'un foyer. Vous pouvez ajuster le réglage selon vos préférences ou jusqu'à ce qu'il y ait de la condensation sur les fenêtres. Abaissez le point de consigne si de la condensation se forme.
- **L'unité ne génère pas d'humidité.** Si le système Electrode Steam ne fonctionne pas, mais que l'humidité est sous le point de consigne désiré, le régulateur d'humidité peut être doté d'un réglage de protection contre le gel. Consultez « Qu'est-ce que le réglage de protection contre le gel? » à la page 10. Il est aussi possible que la bouteille ait atteint la fin de sa vie, auquel cas vous serez notifié par la séquence d'allumage des voyants.
- **Le point de consigne n'est pas atteint.** Si l'humidité n'atteint pas le point de consigne, la capacité nominale du système Electrode Steam utilisé peut être insuffisante pour la superficie du domicile. Cela peut être attribuable à l'isolation, les fenêtres, le climat aride et d'autres facteurs environnementaux. La température extérieure peut être trop basse pour maintenir le niveau d'humidité.
- **Ventilation résidentielle.** Une ventilation excessive chasse l'air humide à l'extérieur et le remplace par de l'air sec. Il peut alors être difficile de maintenir le point de consigne d'humidité. Si vous installez un ventilateur, utilisez une solution qui conserve l'humidité. L'utilisation d'un ventilateur récupérateur d'énergie (ERV) est recommandée.
- **Voyants d'état.** L'interface utilisateur HM700 comprend 2 voyants qui fournissent des informations sur l'état de l'humidificateur. Consultez la rubrique « Que m'indiquent les voyants? » à la page 11 pour plus d'informations.
- **Vidange de l'eau.** Il est normal que le système Electrode Steam rejette automatiquement de l'eau périodiquement. Ceci permet à l'humidificateur de maintenir le niveau idéal de conductivité de l'eau et de production de vapeur.
- **Conductivité de l'eau.** La conductivité de l'eau de votre domicile détermine la rapidité de production de vapeur de votre système Electrode Steam ainsi que la fréquence de changement de la bouteille de vapeur.
- **Consommation d'énergie.** L'utilisation de l'humidificateur pourrait causer une légère augmentation de la consommation énergétique globale lors de l'utilisation de l'humidificateur. En revanche, la résidence semblera plus chaude grâce au système Electrode Steam. Cela vous permettra d'abaisser le réglage de température du thermostat. Chaque degré en moins sur le thermostat peut permettre de réaliser des économies allant jusqu'à 3 % des coûts en chauffage.

Comment utiliser le système Electrode Steam?

Une fois le système Electrode Steam installé et fonctionnel, le fonctionnement est automatique. Utilisez le régulateur d'humidité fourni pour modifier le point de consigne ou pour activer et désactiver le système Electrode Steam.

Votre installateur professionnel a configuré le système Electrode Steam de manière à ce qu'il produise de la vapeur uniquement lorsque les conditions de votre système CVCA sont adéquates. La vapeur peut seulement être produite lorsque le ventilateur du système souffle de l'air par la gaine.

Adressez toute question sur le fonctionnement du système Electrode Steam à votre installateur professionnel.

Thermostat muni d'un régulateur d'humidité intégré (comme le modèle Prestige IAQ, VisionPRO 8000 ou Round).



Cette configuration vous permet de réguler votre chaudière, la climatisation centrale et le système Electrode Steam, le tout avec un seul appareil.

Régulateur d'humidité distinct du thermostat (comme le modèle HumidiPRO).



Avec cette configuration, vous utiliserez votre thermostat actuel pour réguler la chaudière et la climatisation centrale. Utilisez un régulateur d'humidité distinct pour réguler votre système Electrode Steam.

FONCTIONNEMENT
QUOTIDIEN

- **Comment utiliser le régulateur d'humidité?** Le régulateur fait une demande de production d'humidité lorsque le taux hygrométrique de la résidence est inférieur au point de consigne du régulateur. Certains régulateurs surveillent également les conditions extérieures pour s'assurer que l'humidité intérieure ne crée pas de condensation sur les fenêtres et les murs. Reportez-vous au guide fourni avec le régulateur d'humidité pour obtenir des directives sur le réglage du régulateur. Il y a deux types différents de régulateurs d'humidité :
- **Comment établir le point de consigne d'humidité?** La température de l'air extérieur a une incidence sur la quantité d'humidité présente dans l'air de votre domicile. Utilisez ce tableau comme point de départ. Réglez ensuite le régulateur d'humidité selon vos préférences ou jusqu'à ce que de la condensation se forme dans les fenêtres.

Température extérieure	Réglage d'humidité relative recommandé
-29 °C (-20 °F)	15 %
-23 °C (-10 °F)	20 %
-18 °C (0 °F)	25 %
-12 °C (10 °F)	30 %
-7 °C (20 °F)	35 %
> -1 °C (20 °F)	35 %

- **Qu'est-ce que le réglage de protection contre le gel?** Certains régulateurs d'humidité (tels que Prestige, VisionPRO8000 et HumidiPRO) ont une fonction de protection contre le gel des fenêtres qui limite la production d'humidité en fonction des conditions extérieures. Le taux d'humidité de votre domicile devrait être moins élevé par temps froid. Le régulateur d'humidité abaisse automatiquement le point de consigne d'humidité en fonction de la température extérieure de manière à empêcher la formation de givre à l'intérieur des fenêtres.

Placez le réglage de protection contre le gel à une position inférieure (d'une valeur) chaque matin où vous apercevez du givre ou de la condensation sur les fenêtres. Attendez 24 heures avant de régler de nouveau le régulateur. Aucun autre ajustement ne sera nécessaire une fois qu'un niveau de confort acceptable sans formation de condensation aura été atteint. Vous réglez le point de consigne d'humidité sans avoir à vous soucier de la condensation.

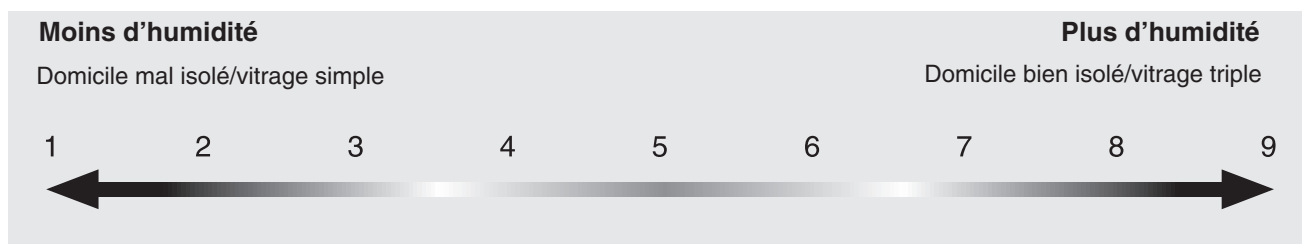

MF27982

Les régulateurs d'humidité manuels ne sont pas équipés de réglages de protection contre le gel. L'utilisateur doit régler le point de consigne d'humidité lorsque la température extérieure varie. Utilisez des points de consigne d'humidité plus hauts lorsque la température extérieure est plus chaude, et des points de consigne plus bas lorsqu'elle est plus froide.

Que m'indiquent les voyants?

L'interface utilisateur HM700 comprend 2 voyants qui fournissent des informations sur l'état de l'humidificateur.

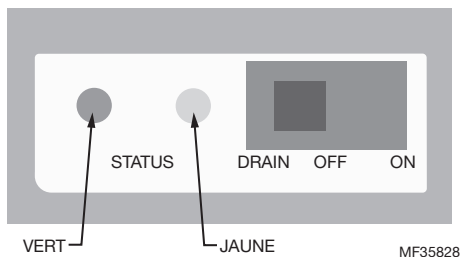

Les voyants jaune et vert clignotent.

Indique qu'il n'y a aucune demande d'humidité.

Le voyant jaune clignote.

Panne détectée, l'humidificateur a cessé de fonctionner.

Le voyant vert clignote.

Indique que l'humidificateur est alimenté, mais que le matériel de contrôle (thermostat, dispositif de vérification de présence d'air, ventilateur, etc.) a interrompu la demande d'humidité.

Le voyant jaune est allumé.

Indique que le niveau d'eau est élevé. Lorsque le voyant jaune est allumé en continu (non clignotant), il indique que le capteur de niveau d'eau élevé a interrompu le remplissage de la bouteille. Le voyant est uniquement destiné à signaler le problème, et à moins qu'il ne reste allumé pendant une période de temps prolongée, aucune action n'est requise.

Le voyant vert est allumé.

Indique que de la vapeur est produite.

Que dois-je faire à la fin de la saison?

Le système Electrode Steam cesse automatiquement de fonctionner lorsqu'il n'est pas nécessaire de produire de l'humidité pendant une période prolongée. Après plusieurs jours d'inactivité, le réservoir d'eau se videra et restera vide jusqu'à la prochaine demande de production d'humidité. Cela empêche la stagnation d'eau dans le réservoir. Le système Electrode Steam remplira de nouveau le réservoir d'eau et se réinitialisera lorsque le régulateur fera une demande de production d'humidité.

- **Que dois-je faire lorsque je pars en vacances?** Même si le réservoir d'eau du système Electrode Steam se vide automatiquement après plusieurs jours, Resideo recommande de couper l'alimentation en eau du système Electrode Steam et de désactiver le régulateur d'humidité lors d'absences prolongées. Au retour, rouvrez l'alimentation en eau et réinitialisez le régulateur au point de consigne désiré.

Que dois-je faire si le voyant clignote ou si quelque chose ne va pas?

Les voyants clignotent lorsque les systèmes de diagnostic internes doivent être contrôlés. Consultez la liste des voyants à la page 11.

- Appelez le service clientèle ou votre professionnel de CVCA pour toutes les exigences en matière d'entretien.

Garantie limitée de 5 ans

Resideo garantit ce produit, à l'exception des piles, contre tout défaut de pièce ou de main-d'oeuvre, durant une période pour cinq (5) ans à partir de la date d'achat par le consommateur d'origine si le produit est utilisé et entretenu convenablement. En cas de défaillance ou de mauvais fonctionnement pendant la période de garantie, Resideo remplacera ou réparera le produit, à sa discrétion.

Si le produit est défectueux

(i) renvoyez-le avec la facture ou une autre preuve d'achat date au lieu d'achat; ou

(ii) appelez le service à la clientèle de Resideo en composant le 1-800-468-1502. Le service à la clientèle déterminera si le produit doit être retourné à l'adresse suivante : Resideo Return Goods, 1985 Douglas Dr. N., Golden Valley, MN 55422, ou si un produit de remplacement peut vous être expédié.

La présente garantie ne couvre pas les frais de retrait ou de réinstallation. La présente garantie ne s'applique pas s'il est démontré par Resideo que la défaillance ou le mauvais fonctionnement sont dus à un endommagement du produit alors que le consommateur l'avait en sa possession.

La responsabilité exclusive de Resideo se limite à réparer ou à remplacer le produit conformément aux modalités susmentionnées. RESIDEO N'EST EN AUCUN CAS RESPONSABLE DES PERTES OU DOMMAGES, Y COMPRIS LES DOMMAGES INDIRECTS OU ACCESSOIRES DÉCOULANT DIRECTEMENT OU INDIRECTEMENT D'UNE VIOLATION QUELCONQUE D'UNE GARANTIE, EXPRESSE OU TACITE, APPLICABLE AU PRÉSENT PRODUIT, OU TOUTE AUTRE DÉFAILLANCE DU PRÉSENT PRODUIT. Certaines provinces ne permettent pas l'exclusion ou la restriction des dommages indirects ou accessoires et, par conséquent, la présente restriction peut ne pas s'appliquer.

CETTE GARANTIE EST LA SEULE GARANTIE EXPRESSE FAITE PAR RESIDEO POUR CE PRODUIT. LA DURÉE DE TOUTE GARANTIE IMPLICITE, INCLUANT LES GARANTIES DE QUALITÉ MARCHANDE OU D'ADAPTATION À UNE UTILISATION PARTICULIÈRE, EST LIMITÉE PAR LES PRÉSENTES À LA PÉRIODE DE CINQ ANS DE LA PRÉSENTE GARANTIE.

Certaines provinces ne permettent pas de limiter la durée des garanties tacites et, par conséquent, la présente limitation peut ne pas s'appliquer.

La présente garantie donne au consommateur des droits spécifiques et certains autres droits qui peuvent varier d'une province à l'autre.

Pour toute question concernant la présente garantie, prière d'écrire aux Services à la clientèle de Resideo à l'adresse suivante : Resideo Customer Relations, 1985 Douglas Dr, Golden Valley, MN 55422 ou composer le 1-800-468-1502.

GARANTIE



resideo
www.resideo.com

Resideo Technologies, Inc.
1985 Douglas Drive North, Golden Valley, MN 55422
1-800-468-1502
33-00165EFS-03 M.S. Rev. 04-21 | Imprimé aux États-Unis

© 2021 Resideo Technologies, Inc. All rights reserved.
This product is manufactured by Resideo Technologies, Inc. and its affiliates.
Tous droits réservés. Ce produit est fabriqué par Resideo Technologies, Inc. et ses sociétés affiliées.
Todos los derechos reservados. Este producto es fabricado por Resideo Technologies, Inc. y sus afiliados.

resideo



Manual del usuario del Electrode Steam

Manual de Funcionamiento del Usuario



Electrode Steam

INTRODUCCIÓN

Definiciones sobre seguridad y precauciones	2
Bienvenido	3
¿En qué se diferencia el Electrode Steam de otros humidificadores?	3
¿Qué características de seguridad posee el Electrode Steam?	3
¿Cómo debo comenzar?	3
¿Cómo funciona el Electrode Steam?	4

SU NUEVO Electrode Steam

¿Qué modelo de Electrode Steam tengo?	5
¿Qué control de humedad tengo?	6
¿Cómo se instala mi Electrode Steam?	6
Montaje a distancia	6
¿Qué partes del Electrode Steam debo conocer?	7
¿Qué debo esperar de mi Electrode Steam?	8

FUNCIONAMIENTO DIARIO

¿Cómo utilizo el Electrode Steam?	9
¿Cómo utilizo el control de humedad?	9
¿Cuál debe ser mi punto de referencia de humedad?	10
¿Qué es una configuración de congelamiento?	10
¿Qué información me indican las luces?	11

LIMPIEZA Y MANTENIMIENTO

¿Qué debo hacer al finalizar la temporada de humidificación?	12
¿Y si me voy de vacaciones?	12
¿Qué debo hacer si la luz LED comienza a parpadear o si se produce alguna falla?	12

GARANTÍA

Garantía limitada de 5 años	13
-----------------------------------	----

PRESENTACIÓN

SU NUEVO
TrueSTEAM

FUNCIONAMIENTO
DIARIO

LIMPIEZA Y
MANTENIMIENTO

GARANTÍA



¿NECESITA AYUDA? Para obtener ayuda sobre este producto, visite www.resideo.com, o llame de manera gratuita al Servicio al cliente de Resideo al 1-800-468-1502.

Lea y guarde estas instrucciones.

Definiciones sobre seguridad y precauciones

Deberá ser instalado por un técnico capacitado y experimentado.

Lea detenidamente estas instrucciones. De no seguirlas, se podría dañar el producto o provocar una situación peligrosa.

Lea este manual en su totalidad. Es importante que comprenda como trabaja el Electrode Steam y cómo efectuar los procedimientos de mantenimiento necesarios. Lea y comprenda todas las etiquetas sobre seguridad que se encuentran en el humidificador Electrode Steam o que están colocadas cerca de él. Estas etiquetas le proporcionan instrucciones adicionales e información importante sobre seguridad.

Definiciones de seguridad

Estos términos de seguridad identifican información que deberá leer.

⚠ PRECAUCIÓN: Indica una situación peligrosa que, si no se evita, podría ocasionar lesiones físicas o daño a la propiedad.

⚠ ADVERTENCIA: Indica una situación peligrosa que, si no se evita, podría ocasionar la muerte o lesiones graves.

Precauciones de seguridad

Lea y comprenda los siguientes riesgos a la seguridad antes de instalar, utilizar o trabajar con el Electrode Steam:

- No coloque la boquilla de vapor en dirección a las personas.
- El agua que contiene el cilindro puede estar muy caliente. Lea la etiqueta de advertencia que se encuentra en el Electrode Steam y asegúrese de comprender los riesgos de quemaduras por el agua caliente que contiene el cilindro.
- Peligro de quemaduras por agua de drenaje. Cuando el tanque de agua se vacía, el agua de drenaje puede estar lo suficientemente caliente como para causar lesiones. Cerciérese de saber por dónde sale el agua procedente de la manguera de desagüe. Compruebe que el agua caliente no represente riesgo para las personas o las mascotas.

⚠ ADVERTENCIA: Riesgo de electrocución.

El Electrode Steam utiliza una alimentación de 120 V o 240 V, que puede causar muertes o lesiones graves. Tome precauciones cuando realice tareas de mantenimiento al Electrode Steam o cuando quite el tanque de agua o la tapa. Si tiene dudas, apague el interruptor de funcionamiento del Electrode Steam y desconecte el equipo de HVAC antes de realizar el mantenimiento.

⚠ PRECAUCIÓN: Equipo pesado y riesgos relacionados con el agua.

La instalación o el uso inadecuados pueden causar muerte, ceguera y daños al hogar ocasionados por el agua. Asegúrese de saber cómo apagar el Electrode Steam y cómo vaciar el tanque de agua de forma segura.

⚠ PRECAUCIÓN: Riesgos de la condensación de vapor y del congelamiento del agua.

Asegúrese de que el Electrode Steam se encuentre en un lugar acondicionado y que las líneas de condensado y desagüe se encuentren en un lugar adecuado. Una instalación inapropiada puede resultar en daños al hogar ocasionados por el agua.

¡Bienvenido!

Felicitaciones por su nuevo humidificador.

El humidificador Electrode Steam de Resideo le brinda un nivel de alto rendimiento y eficacia del vapor, con un mantenimiento más fácil que el de los humidificadores tradicionales.

Estamos seguros de que el Electrode Steam será una grata adquisición para su hogar.

- **¿En qué se diferencia el Electrode Steam de otros humidificadores?**

- El vapor va directamente al conducto de suministro de aire caliente en vez de evaporarse en una almohadilla húmeda, lo cual requiere que la temperatura del sistema de calefacción produzca humedad de manera eficaz.
- El Electrode Steam brinda humedad de forma independiente de su sistema de calefacción. Esto le permite lograr los niveles ideales de humedad en su hogar durante todo el año.
- El Electrode Steam desperdicia menos agua que los humidificadores de paso de flujo.
- El Electrode Steam funciona automáticamente, al igual que un termostato, para mantener la humedad de su hogar en el nivel deseado.
- El mantenimiento del Electrode Steam es fácil de realizar. Pídale a su profesional especializado en HVAC que cambie el cilindro de vapor cuando la unidad determina que su vida útil está por finalizar.

- **¿Qué características de seguridad posee el Electrode Steam?**

- Posee sensores separados y un sistema de control del agua (mediante electrodos y software) que supervisan el agua dentro del tanque. Estos dos componentes importantes evitan que el tanque se llene en exceso o funcione en seco, y optimizan la producción de vapor con diferentes calidades de agua.
- La función autoadaptable supervisa el suministro, la corriente y la carga de agua del humidificador Electrode Steam. La unidad realiza autodiagnósticos de manera regular, lo que le permite saber cuándo la unidad necesita mantenimiento.

- **¿Cómo debo comenzar?** Su Electrode Steam deberá ser instalado por un instalador profesional especializado en HVAC. Si el Electrode Steam acaba de instalarse, debe estar funcionando y humidificando su hogar o esperando por una demanda de humidificación desde el control de humedad que se suministra.

Una vez que el Electrode Steam está instalado y funcionando, todo lo que tiene que hacer es utilizar el control de humedad para cambiar la humedad al nivel de confort que le satisfaga.

- Lea este manual en su totalidad para obtener sugerencias sobre cómo sacar el mayor provecho de su Electrode Steam.
- Lea el manual de control de humedad y asegúrese de saber cómo operar su sistema.
- Si tiene preguntas, ahora o posteriormente, fórmelas a su instalador o llame al Servicio al cliente de Resideo al 1-800-468-1502.

¿Cómo funciona el Electrode Steam?

Generación de vapor

- Luego de que la unidad recibe una señal de demanda y se cierra el bucle de seguridad entre los terminales 1 y 2, el humidificador cierra el contactor y mide la corriente eléctrica.
- Si la demanda es menor que la producción real, la válvula de entrada se mantiene cerrada y la salida se reduce mediante la disminución por evaporación del nivel de agua en el cilindro.
- Si la demanda es mayor que la producción real, la válvula de llenado se activa luego de una breve demora y el agua fluye hacia el recipiente de llenado. El agua fluye desde el recipiente de llenado hacia la parte inferior del cilindro por una manguera conectada al alojamiento de la válvula de desagüe.

Nota: El cilindro es alimentado por gravedad desde el recipiente de llenado. Si la contrapresión de la línea de vapor es demasiado alta, provocará que el agua regrese desde el recipiente de llenado y fluya por la línea de rebose hacia el desagüe.

- Cuando el agua en el cilindro entra en contacto con los electrodos energizados, la corriente fluye por el agua. La resistencia del agua a la carga eléctrica genera calor y, a su vez, vapor. La corriente eléctrica (y la generación de vapor) aumenta a medida que se incrementa el nivel de agua, puesto que una mayor parte del electrodo se encuentra sumergido. La unidad continúa llenándose hasta que la corriente se corresponde con la demanda, o bien el sensor de exceso de agua detecta un nivel de agua alto.
- El Electrode Steam repite el ciclo de llenado y evaporación varias veces hasta que la generación de vapor se corresponde con la demanda.
- Con el tiempo, los minerales presentes en el agua se adherirán a los electrodos del cilindro. El humidificador se llenará automáticamente con un nivel superior de agua, a fin de mantener la capacidad completa durante la vida útil del cilindro. Eventualmente, debido a la formación de incrustaciones, el humidificador no podrá alcanzar su plena capacidad. El software del Electrode Steam supervisa esta condición; cuando la detecte, el humidificador dejará de funcionar y se encenderá una luz LED amarilla en una secuencia repetitiva de 4 parpadeos.

Desagües

- Mientras se genera vapor, los minerales son excluidos, lo que aumenta la conductividad del agua. El ciclo autoadaptable patentado del Electrode Steam supervisará la conductividad del agua y llevará a cabo desagües para mantener la conductividad óptima del agua y garantizar el máximo rendimiento.
- El ciclo autoadaptable asegura que se maximice la vida útil del cilindro. Para ello, proporciona un control estricto y un uso óptimo del agua durante toda la vida útil del cilindro.

Distribución de vapor

Es posible introducir el vapor generado por el humidificador en el aire de diferentes maneras. El método más común para añadir el vapor en el aire es mediante la instalación de un tubo distribuidor de vapor en un conducto de suministro de aire.

Línea de vapor

La línea de vapor que se extiende desde la salida de vapor del cilindro y el distribuidor cumple dos funciones: se utiliza como un conducto de transferencia del vapor atmosféricos desde el humidificador hacia el distribuidor, y como un medio para eliminar el condensado.

Retorno del condensado

Cada vez que se distribuye vapor, se forma condensado en el sistema de distribución. Aislar las líneas de vapor es una manera de reducir la cantidad de condensado generado. Las líneas de vapor se encuentran inclinadas, a fin de que el condensado no permanezca en las líneas y obstruya el flujo de vapor. Es importante recolectar y eliminar el condensado del sistema, a fin de que no se acumule ni se filtre en el conducto. El condensado puede ser devuelto al recipiente de llenado del Electrode Steam para reducir el desperdicio de agua, o bien puede verterse en el desagüe.

¿Qué modelo de Electrode Steam tengo?

El Electrode Steam se encuentra disponible en dos tamaños, cada uno con una capacidad de humidificación diferente:

El Electrode Steam produce 11 galones por día (GPD) cuando funciona a 120 V y 22 GPD cuando funciona a 240 V. Por lo general, es ideal para hogares con un tamaño de 8,000 a 32,000 pies cúbicos.

El modelo adecuado para su hogar depende de muchos factores. El tamaño del área a ser humidificada, el alto del techo, el tipo de ventanas y aislamiento, así como su área geográfica, todos estos factores afectan la cantidad de humedad que requiere su hogar.

Algunas de las actividades que se desarrollan en su hogar pueden crear cargas mayores para el Electrode Steam. Las chimeneas con ventilación, la descarga excesiva de los ventiladores o las secadoras pueden disminuir la humedad en su hogar y hacer que el Electrode Steam trabaje más.

Su instalador profesional o el vendedor habrán considerado estos y otros factores al elegir el modelo de Electrode Steam más adecuado para su situación particular.

Esta etiqueta muestra el número de modelo y el código de fecha de su Electrode Steam.

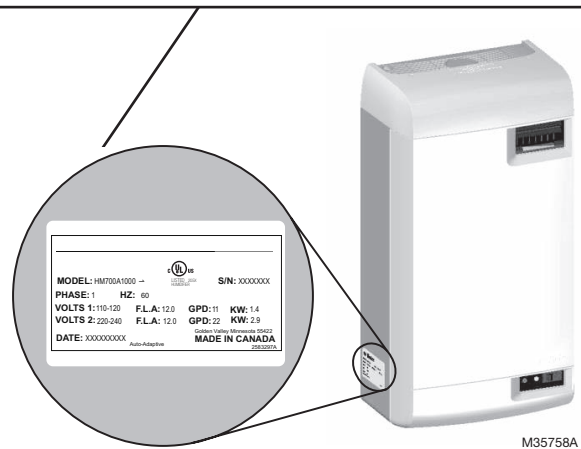

SU NUEVO TrueSTEAM

Calibración

IMPORTANTE: El Electrode Steam debería instalarse únicamente después de haberse calibrado adecuadamente. No use pies cuadrados para calibrar la instalación de un humidificador. En cambio, se deben utilizar pies cúbicos, puesto que la humedad llena un volumen de espacio (ancho x largo x alto). Además, tenga en cuenta la “hermeticidad” de la construcción de un hogar.

Tabla 1. Humedad recomendada por el AHRI (en galones por día).

Tipo de construcción	8,000 ft ³	12,000 ft ³	16,000 ft ³	20,000 ft ³	24,000 ft ³	28,000 ft ³	32,000 ft ³
Hermético	3.3	4.3	5.4	7.5	9.6	11.7	16
Promedio	7.6	9.6	11.8	16	20.3	24.4	33
No hermético	11.7	14.9	18.1	24.5	30.8	37.1	50

Tabla 2. Humidificadores de vapor necesarios para la aplicación.^a

Tipo de construcción	8,000 ft ³	12,000 ft ³	16,000 ft ³	20,000 ft ³	24,000 ft ³	28,000 ft ³	32,000 ft ³
Hermética	11 GPD	11 GPD	11 GPD	11 GPD	11 GPD	11 GPD (x2) o 22 GPD (x1)	11 GPD (x2) o 22 GPD (x1)
Promedio	11 GPD	11 GPD	22 GPD	22 GPD	22 GPD	11 GPD (x3) o 22 GPD (x2)	11 GPD (x3) o 22 GPD (x2)
No hermética	22 GPD	22 GPD	22 GPD	11 GPD (x3) o 22 GPD (x2)	11 GPD (x3) o 22 GPD (x2)	11 GPD (x4) o 22 GPD (x2)	11 GPD (x5) o 22 GPD (x3)

^a En la tabla presentada anteriormente, 11 GPD se refiere a un humidificador de vapor configurado para funcionar a 120 V, mientras que 22 GPD se refiere a un humidificador de vapor configurado para funcionar a 240 V.

¿Qué control de humedad tengo?

El Electrode Steam incluye un control de humedad digital HumidiPRO (ver a continuación), o bien puede utilizar el termostato de su hogar (Prestige IAQ, VisionPro o Round). Utilizará el control de humedad para establecer el nivel de humedad deseado en su hogar, y para activar o apagar el Electrode Steam.



Control de humedad digital HumidiPRO

- Control de humidificación automático con protección avanzada contra el congelamiento de ventana
- Control manual opcional de humidificación o deshumidificación

¿Cómo se instala mi Electrode Steam?

Su instalador profesional especializado en HVAC instalará el Electrode Steam en un lugar adecuado de su hogar. La mejor ubicación depende del tipo y la configuración de su sistema, y de cómo se organiza su espacio habitable con respecto a los conductos de calefacción. Su Electrode Steam puede montarse a distancia.

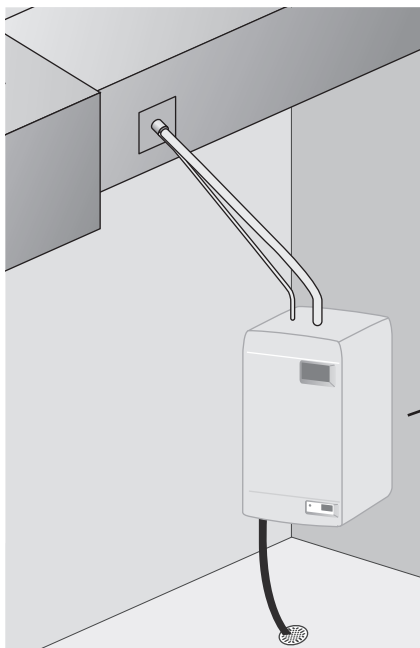

Montaje a distancia. El Electrode Steam se instala a cierta distancia del conducto de suministro de su sistema de calefacción. Una manguera aislada lleva el vapor desde el Electrode Steam hasta una ubicación adecuada del conducto de suministro.

Se requiere el montaje a distancia para el Electrode Steam.

¿Qué partes del Electrode Steam debo conocer?

Debe conocer los siguientes componentes:

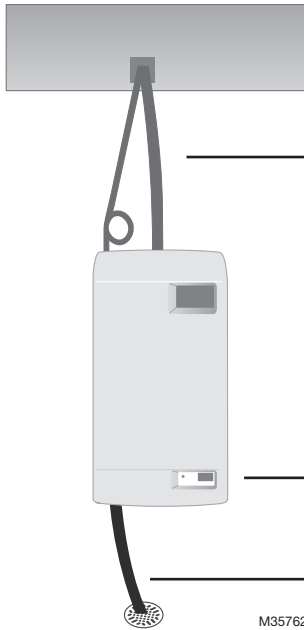

Manguera de vapor: Es un conducto para transferir el vapor desde el humidificador al distribuidor.

Interruptor de encendido/apagado/desagüe: Enciende o interrumpe la alimentación al controlador del humidificador y vacía el cilindro.

Línea de desagüe de agua: Desagota el agua del humidificador.



Control de humedad digital HumidiPRO: Controla los niveles de humedad, y enciende o apaga el Electrode Steam.



Cilindro: Calienta el agua dentro del cilindro para generar vapor.

¿Qué debo esperar de mi Electrode Steam?

Resideo desea asegurarse de que usted comprenda lo que puede esperar de la instalación de su nuevo Electrode Steam. Discuta estos puntos con su instalador profesional:

- **Cómo lograr el punto de referencia de la humedad.** Lograr el punto de referencia de la humedad puede tomar inicialmente hasta una semana de funcionamiento continuo. Esto depende de factores tales como el clima, el tamaño de la vivienda, el mobiliario y el aislante. Una vez logrado, el Electrode Steam no tendrá que funcionar tanto para conservar la humedad.
- **Indicación sonora de encendido/apagado.** Cuando el humidificador se inicia luego de estar apagado, la unidad llevará a cabo una secuencia de autodiagnóstico y es posible que emita un sonido de “click”, incorporando las válvulas de llenado y desagüe. Esto es normal.
- **Humedad ideal.** Los expertos de la industria consideran que un 35 % de humedad relativa en un invierno promedio es ideal para el confort interior. Puede regularlo a su propio nivel de confort o hasta que se produzca condensación en las ventanas. Baje el punto de referencia si aparece condensación.
- **La unidad no humidifica.** Si el Electrode Steam no está funcionando pero la humedad está por debajo de la configuración deseada, el control de humedad puede tener una configuración de protección contra congelamiento. Consulte “¿Qué es la configuración de protección contra congelamiento?” en la página 10. Además, es posible que el cilindro haya finalizado su vida útil; en dicho caso, será notificado por la secuencia de la luz LED.
- **No alcanza el punto de referencia.** Si el Electrode Steam no está funcionando pero la humedad está por debajo de la configuración deseada, el control de humedad puede tener una configuración de protección contra congelamiento. Consulte “¿Qué es la configuración de protección contra congelamiento?” en la página 10. Además, es posible que el cilindro haya finalizado su vida útil; en dicho caso, será notificado por la secuencia de la luz LED.
- **Ventilación de la vivienda.** La ventilación excesiva permite que escape el aire humidificado y lo reemplace por aire seco. Esto puede dificultar la conservación del punto de referencia de humedad. Si está instalando un ventilador, utilice una solución que retenga humedad. Se recomienda un Ventilador de Recuperación de la Energía (ERV, por sus siglas en inglés).
- **Luces indicadoras de estado.** La interfaz de usuario del Electrode Steam incluye 2 luces LED que brindan información sobre el estado del humidificador. Para obtener más información, consulte “¿Qué me indican las luces?” en la página 11.
- **Drenaje de agua.** Es normal que el Electrode Steam drene algo de agua automáticamente de forma periódica. Esto se debe a que el humidificador mantiene un nivel perfecto de conductividad del agua y producción de vapor.
- **Conductividad del agua.** La conductividad del agua de su hogar determina la velocidad con la que el Electrode Steam producirá vapor y la frecuencia con la que debe reemplazarse el cilindro de vapor.
- **Consumo de energía.** Es posible que observe un ligero aumento del consumo de energía cuando cualquier humidificador esté trabajando. Sin embargo, el Electrode Steam hará que su hogar se sienta más cálido. Esto le permite bajar la configuración de temperatura del termostato. Cada grado que disminuya en el termostato puede ahorrar hasta 3 % de los costos de calefacción.

¿Cómo utilizo el Electrode Steam?

Una vez que el Electrode Steam esté instalado y funcionando, el trabajo es automático. Utilice el control de humedad que se suministra para realizar cualquier cambio al punto de referencia, o para activar o desactivar el Electrode Steam.

Su instalador profesional configuró el Electrode Steam para que genere vapor únicamente cuando las condiciones de su sistema de climatización sean las adecuadas. El vapor se produce únicamente cuando el ventilador del sistema esté enviando aire a través del conducto.

Si tiene dudas sobre el funcionamiento del Electrode Steam, consulte a su instalador profesional.

- **¿Cómo utilizo el control de humedad?** Siempre que la humedad de la vivienda sea inferior al punto de referencia del control de humedad, el control dará la orden de humidificar. Algunos controles también monitorizarán las condiciones externas para evitar que la humedad interna se condense en las ventanas y paredes. Refiérase al manual que se suministra con el control de humedad sobre las instrucciones para configurar el control. Hay dos tipos diferentes de control de humedad:

Termostato con control de humedad integrado (como Prestige IAQ, VisionPRO 8000 o Round).

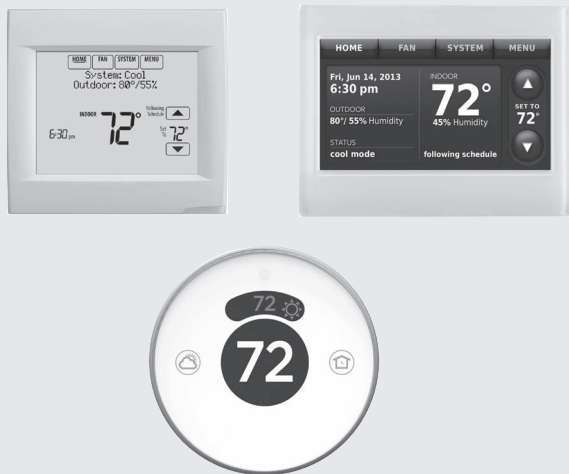

Esto le permite controlar su sistema de calefacción, su sistema de aire acondicionado central y su Electrode Steam, todo con un solo aparato.

Control de humedad separado del termostato (como el HumidiPRO).

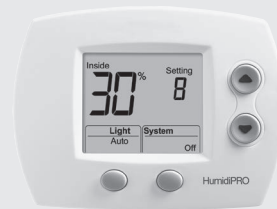

Esto le permite utilizar su termostato actual para controlar la calefacción y el aire acondicionado central. Utilice el control de humedad separado para controlar su Electrode Steam.

- ¿Cuál debe ser mi punto de referencia de humedad?** La temperatura del aire externo afecta la cantidad de humedad que pueda retener el aire de su hogar. Utilice este cuadro como punto de partida. Luego regule el control de humedad a su propio nivel de confort o hasta que aparezca condensación en las ventanas.

Temperatura exterior	Configuración de humedad relativa recomendada
-20 °F (-29 °C)	15 %
-10 °F (-23 °C)	20 %
0 °F (-18 °C)	25 %
10 °F (-12 °C)	30 %
20 °F (-7 °C)	35 %
>20 °F (-1 °C)	35 %

- ¿Qué es una configuración de congelamiento?** Algunos controles de humedad (tales como Prestige, VisionPRO 8000 y HumidiPRO) contienen una función de protección de congelamiento de ventana que limita la salida de humedad con base en las condiciones exteriores. Por ejemplo, en los días más fríos, el aire de su hogar puede retener menos humedad. El control de humedad disminuye automáticamente de forma correspondiente el punto de referencia de la humedad a objeto de evitar que aparezca escarcha en la parte de adentro de sus ventanas.

Baje la configuración de congelamiento un valor cada mañana que vea escarcha o condensación en las ventanas. Deje transcurrir 24 horas para que la nueva configuración entre en vigor antes de volver a regular. Una vez que esté configurado en un nivel cómodo sin que haya formación de condensación, no necesitará ajustarlo de nuevo. Puede ajustar el punto de referencia de humedad sin tener que preocuparse por la condensación.

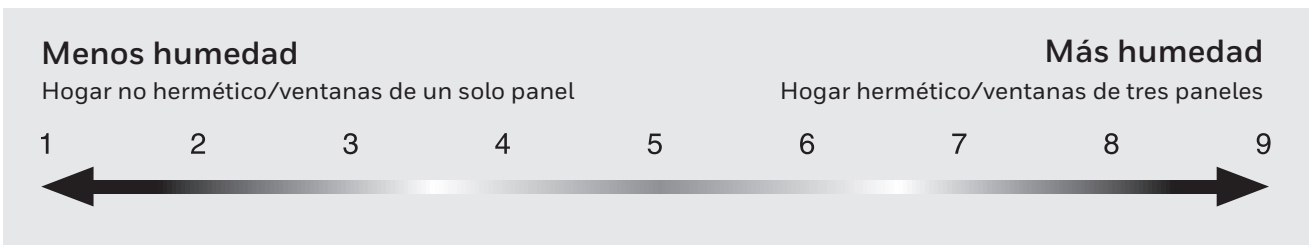

MS27982

Los controles manuales de humedad no tienen configuraciones de congelamiento integradas. Es necesario que usted ajuste el punto de referencia de humedad cuando la temperatura exterior cambie. Utilice puntos de referencia de humedad más elevados cuando la temperatura sea más cálida y puntos de referencia más bajos cuando la temperatura sea más fría.

¿Qué información me indican las luces?

La interfaz de usuario del Electrode Steam incluye 2 luces LED que brindan información sobre el estado del humidificador.

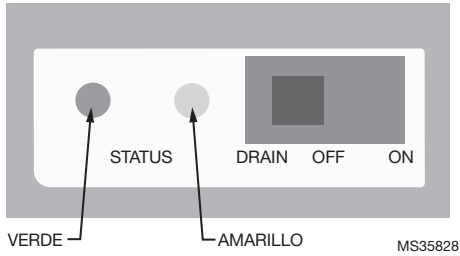

Parpadeo de las luces LED amarilla y verde.

Indica que no hay una demanda de humedad.

Parpadeo de la luz LED amarilla.

Indica que se detectó una falla y que el humidificador dejó de funcionar.

Parpadeo de la luz LED verde.

Indica que el humidificador se encuentra encendido, pero que el equipo de control (termostato, prueba de aire, ventilador, etc.) interrumpió la demanda de humedad.

Luz LED amarilla encendida.

Indica que el nivel de agua es alto. Cuando la luz LED amarilla se encuentra encendida (no parpadeando), indica que el sensor de exceso de agua interrumpió el llenado del cilindro. La luz LED es solo informativa; a menos que se mantenga encendida por un periodo de tiempo prolongado, no requiere ninguna acción.

Luz LED verde encendida.

Indica que se está produciendo vapor.

¿Qué debo hacer al finalizar la temporada de humidificación?

El Electrode Steam automáticamente deja de funcionar cuando no se necesita humedad durante un período prolongado. Después de varios días de inactividad, el tanque de agua se vaciará y permanecerá vacío hasta que se genere otra demanda de humedad. Esto evita que el agua se estanque dentro del tanque. El Electrode Steam rellenará el tanque con agua y se autoreiniciará cuando el control emita una demanda de humedad nuevamente.

- **¿Y si me voy de vacaciones?** Aunque el tanque de agua del Electrode Steam se vaciará automáticamente después de varios días, Resideo recomienda cerrar el suministro de agua hacia el Electrode Steam y apagar el control de humedad en caso de ausencias prolongadas. Al regreso, abra el suministro de agua y reinicie el control al punto de referencia deseado.

¿Qué debo hacer si la luz LED comienza a parpadear o si se produce alguna falla?

Las luces parpadearán cuando el sistema de diagnóstico interno requiera atención. Consulte la lista de luces LED en la página 11.

- Para los requisitos de servicio, llame al Servicio de atención al cliente o a su profesional especializado en HVAC.

Garantía limitada de 5 años

Resideo garantiza que este producto, excluyendo la batería, no tiene defectos en la mano de obra ni en los materiales en condiciones de uso y servicio normales durante un período de cinco (5) años desde la fecha de compra por parte del comprador original. Si en cualquier momento, durante el período de vigencia de la garantía, se determina que el producto está defectuoso debido a la mano de obra o los materiales, Resideo lo reparará o reemplazará (a elección de Resideo).

Si el producto está defectuoso

(i) devuélvalo, con una factura de venta o cualquier otro comprobante de compra con fecha, al lugar donde lo compró; o

(ii) llame al Servicio de atención al cliente de Resideo al 1-800-468-1502. En el Servicio de atención al cliente determinarán si el producto debe ser devuelto a la siguiente dirección: Resideo Return Goods, 1985 Douglas Dr. N., Golden Valley, MN 55422, o si se le puede enviar un producto de reemplazo.

Esta garantía no cubre los gastos de remoción ni de reinstalación. Esta garantía no se aplicará si Resideo demuestra que el defecto fue causado por daños que se produjeron mientras el producto estuvo en posesión de un consumidor.

La única responsabilidad de Resideo será la de reparar o reemplazar el producto según los términos mencionados anteriormente. RESIDEO NO SERÁ RESPONSABLE POR LA PÉRDIDA O EL DAÑO DE NINGÚN TIPO, INCLUYENDO LOS DAÑOS ACCIDENTALES O RESULTANTES DERIVADOS DIRECTA O INDIRECTAMENTE DEL INCUMPLIMIENTO DE LAS GARANTÍAS, EXPRESAS O IMPLÍCITAS, O DE OTRAS FALLAS DE ESTE PRODUCTO. Algunos estados no permiten la exclusión o limitación de los daños accidentales o resultantes, por lo que esta limitación podría no aplicarse en su caso.

ESTA GARANTÍA ES LA ÚNICA GARANTÍA EXPRESA QUE RESIDEO OTORGA SOBRE ESTE PRODUCTO. LA DURACIÓN DE CUALQUIERA DE LAS GARANTÍAS IMPLÍCITAS, INCLUIDAS LAS GARANTÍAS DE COMERCIABILIDAD E IDONEIDAD PARA UN FIN DETERMINADO, QUEDA, POR EL PRESENTE, LIMITADA A LA DURACIÓN DE CINCO AÑOS DE ESTA GARANTÍA. Algunos estados no permiten limitaciones en relación a la duración de una garantía implícita, de manera que la limitación anterior puede no aplicarse en su caso.

Esta garantía le otorga derechos legales específicos, pero es posible que usted goce de otros derechos que varían de un estado a otro. Si tiene preguntas acerca de esta garantía, escriba a Resideo Customer Relations, 1985 Douglas Dr. Golden Valley, MN 55422 o llame al 1-800-468-1502.



resideo
www.resideo.com

Resideo Technologies, Inc.
1985 Douglas Drive North, Golden Valley, MN 55422
1-800-468-1502
33-00165EFS-03 M.S. Rev. 04-21 | Impreso en EE. UU.

© 2021 Resideo Technologies, Inc. All rights reserved.
This product is manufactured by Resideo Technologies, Inc. and its affiliates.
Tous droits réservés. Ce produit est fabriqué par Resideo Technologies, Inc. et ses sociétés affiliées.
Todos los derechos reservados. Este producto es fabricado por Resideo Technologies, Inc. y sus afiliados.