

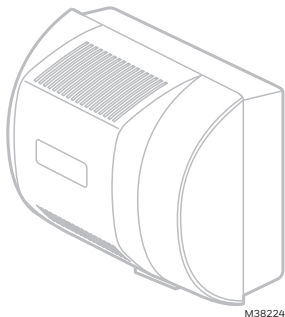

HE365A Powered Flow-Through Humidifier with AgION™ Antimicrobial

OWNER'S GUIDE



M38224

MAINTAINING YOUR HUMIDIFIER

A regular maintenance program prolongs the life of your humidifier and provides a more comfortable home. Frequency of cleaning depends on the condition of your water. You can use either hard or soft water in your humidifier, but hard water mineral deposits are more difficult to clean than soft water deposits. For optimum performance, Resideo recommends replacing the AgION™ antimicrobial pad once a year. Use the following procedure to clean your Honeywell Home humidifier.



WARNING

Serious Personal Injury Hazard.

Can cause electrical shock and injury from moving parts. Disconnect power and shut off water supply before removing cover.

IMPORTANT

Please read these instructions and keep them in your records.

HOW YOUR HUMIDIFIER WORKS

Your Enviracaire Elite™ humidifier uses the principle that vapor (evaporated water) is created when warm air blows over a water soaked area. As the vapor circulates, the relative humidity rises.

Your humidity control monitors the relative humidity and activates the humidifier accordingly. The humidifier has a water supply that dispenses water evenly over the AgION™ antimicrobial humidifier pad. The warm dry air, from the furnace, passes over the humidifier pad and picks up the moist air to circulate it throughout your home.

Humidified air feels warmer and more comfortable so you may be able to lower your thermostat heating setpoint, which saves money on your heating fuel bills. The end result is that your humidifier gives you a cleaner, more comfortable environment that is also energy efficient.

IMPORTANT

Never oil any part of the humidifier.

Every 1 to 3 Months (Depending on Water Quality)

1. Disconnect power and turn off humidifier water supply.
2. Remove the humidifier cover by unplugging the connector and loosening the thumb screw. Grasp the cover near the bottom and pull toward you.
3. Remove humidifier pad assembly from humidifier by grasping top of tray and pulling it toward you.
4. Lift the tray off the pad.
5. Gently pinch water nozzle catches inward until you can lift water nozzle off tray.
6. Carefully remove any mineral deposits from tray and frame. Be sure frame drain hole is not blocked.
7. Disconnect drain hose from drain fitting on the bottom of the humidifier housing.
8. Clean the drain fitting, if necessary.
9. Bend the drain hose to loosen any mineral deposits.
10. Flush the drain hose with pressurized water (a running tap) to clean the hose.
11. Reattach the drain hose to the drain fitting.



12. Snap the water nozzle back on the tray.
13. Be sure the marked end of the pad is facing up. Place the tray on the new pad.
14. Place humidifier pad assembly in humidifier housing. Be sure water feed tube is placed in guide slots.
15. Replace the humidifier cover.
16. See Checking Your Humidifier for Proper Operation section to verify operation.

End of Humidification Season

The humidifier needs to be cleaned and shut off at the end of the heating season. See Every 1 to 3 Months section, steps 1 through 15, to shut down for the season.

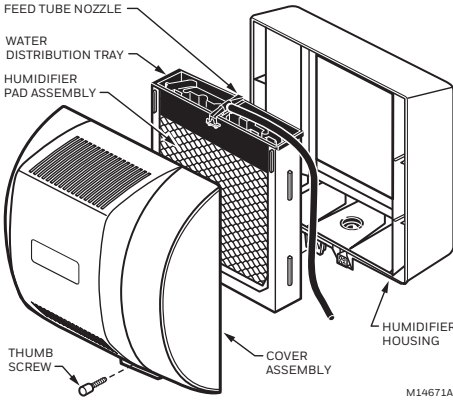

Fig. 1.

IMPORTANT

Be sure humidifier power is off.

Vacation

The humidifier water supply and your humidity control can be turned off. Turn on humidifier water supply and reset your humidity control when you return.

CHECKING YOUR HUMIDIFIER OPERATION

After winter startup or servicing, check the humidifier operation:

1. Turn on the humidifier power and water supply.
2. Turn Control to highest setting or to test position; set thermostat to 10°F (6°C) above room temperature.

NOTE: The H1008A Automatic Humidity Control stays in test mode for thirty minutes. Then it automatically resets to the maximum frost

factor setting. If system checkout is not completed in thirty minutes, test mode can be extended by turning dial setting back and then returning it to test mode.

3. Observe that water is flowing out of the drain hose.

NOTE: The furnace blower must be on to activate the humidifier.

4. Reset thermostat and Humidifier Control to comfortable setting or to desired frost factor setting for automatic operation.

TROUBLESHOOTING YOUR HUMIDIFIER

Problem	What to Look for	What to Do
Low humidity	Furnace blower not operating.	<ul style="list-style-type: none"> • Reset circuit breaker or replace fuse. • Check that the furnace power is on. • Check all external wiring connections. • Check humidity control setting. • Call a heating contractor.
	Rapid air changes. Drafts (cold air is dry and is an added load to humidifier).	<ul style="list-style-type: none"> • Keep doors and windows closed. • Close fireplace damper if not using. • Minimize exhaust fan running time. • Seal around doors and windows.
High humidity	Condensation on walls.	<ul style="list-style-type: none"> • Turn off humidity control and water until condensation is completely evaporated.
	Heavy condensation on windows.	<ul style="list-style-type: none"> • Turn humidity control low enough to eliminate bath and cooking condensation moisture. If moisture persists, more ventilation is needed.



Resideo Inc., 1985 Douglas Drive North,
Golden Valley, MN 55422

www.resideo.com 33-00510EF-01 M.S. 11-19 | Printed in United States

This product is manufactured by Resideo Technologies, Inc., Golden Valley, MN, 1-800-468-1502

©2019 Resideo Technologies, Inc. The Honeywell Home trademark is used under license from Honeywell International Inc. All rights reserved.



Humidificateur à débit continu alimenté par HE365A avec AgION™ Antimicrobial

GUIDE DU PROPRIÉTAIRE

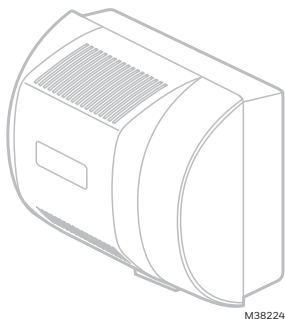

M38224

IMPORTANT

Veillez lire les présentes directives et les conserver dans vos dossiers.

FONCTIONNEMENT DE VOTRE HUMIDIFICATEUR

Votre humidificateur ENVIRACAIRE Elite™ utilise le principe selon lequel la vapeur (eau évaporée) est créée lorsque l'air chaud souffle sur une zone imbibée d'eau. Au fur et à mesure que la vapeur circule, l'humidité relative augmente.

Votre régulateur d'humidité surveille l'humidité relative et active l'humidificateur en conséquence. L'humidificateur est doté d'une alimentation en eau qui dispense de l'eau uniformément sur le tampon de l'humidificateur antimicrobien AgION™. L'air chaud et sec, provenant du four, passe sur le tampon de l'humidificateur et récupère l'air humide pour le faire circuler dans toute la maison.

L'air humidifié est plus chaud et plus confortable, de sorte que vous pouvez réduire le point de consigne de chauffage du thermostat, ce qui permet d'économiser de l'argent sur vos factures de chauffage. Le résultat final est que votre humidificateur vous procure un environnement plus propre et plus confortable, qui est également économe en énergie.

ENTRETIEN DE VOTRE HUMIDIFICATEUR

Un programme d'entretien régulier prolonge la durée de vie de votre humidificateur et procure une maison plus confortable. La fréquence de nettoyage dépend de l'état de votre eau. Vous pouvez utiliser de l'eau

dure ou douce dans votre humidificateur, mais les dépôts de minéraux d'eau dure sont plus difficiles à nettoyer que les dépôts d'eau douce. Pour obtenir une performance optimale, Resideo recommande de remplacer le tampon antimicrobien AgION™ une fois par année. Suivez la procédure ci-dessous pour nettoyer votre humidificateur Honeywell Home.

AVERTISSEMENT

Risque de blessure grave

Les pièces mobiles peuvent causer un choc électrique et des blessures. Débranchez l'alimentation et coupez l'alimentation en eau avant de retirer le couvercle.

IMPORTANT

Ne lubrifiez jamais aucune pièce de l'humidificateur.

Tous les 1 à 3 mois (en fonction de la qualité de l'eau)

1. Débranchez l'alimentation et coupez l'alimentation en eau de l'humidificateur.
2. Retirez le couvercle de l'humidificateur en débranchant le connecteur et en desserrant la vis de serrage. Saisissez le couvercle vers le bas et tirez vers vous.
3. Retirez l'ensemble de tampon de l'humidificateur en saisissant le dessus du bac et en le tirant vers vous.
4. Soulevez le bac du tampon.
5. Pincez délicatement la buse d'eau vers l'intérieur jusqu'à ce que vous puissiez soulever la buse d'eau du bac.
6. Retirez soigneusement tous les dépôts de minéraux du plateau et du châssis. Assurez-vous que le trou de vidange du châssis n'est pas bloqué.
7. Débranchez le tuyau de vidange du raccord de vidange sur le bas du boîtier de l'humidificateur.
8. Nettoyez le raccord de vidange, le cas échéant.
9. Pliez le tuyau de vidange pour détacher les dépôts minéraux.
10. Rincez le tuyau de vidange avec de l'eau sous pression (un robinet en marche) afin de le nettoyer.
11. Rattachez le tuyau de vidange au raccord de vidange.
12. Enclenchez la buse d'eau sur le bac.
13. Assurez-vous que l'extrémité marquée du tampon est orientée vers le haut. Placez le bac sur le nouveau tampon.

14. Placez le tampon de l'humidificateur dans le boîtier de l'humidificateur. Assurez-vous que le tube d'alimentation en eau est placé dans les fentes du guide.
15. Remettez en place le couvercle de l'humidificateur.
16. Consultez la section Vérification du fonctionnement de votre humidificateur pour vous assurer qu'il fonctionne correctement.

Fin de la période d'humidification

L'humidificateur doit être nettoyé et mis hors tension à la fin de la période de chauffage. Reportez-vous à la section Tous les 1 à 3 mois, étapes 1 à 15, pour la mise hors tension de fin de période.

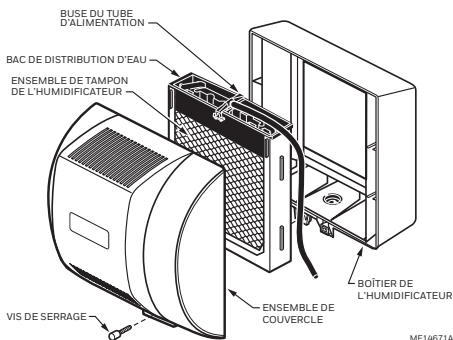

Fig. 2.

IMPORTANT

Assurez-vous que l'alimentation de l'humidificateur est coupée.

Vacances

L'alimentation en eau de l'humidificateur et votre régulateur d'humidité peuvent être désactivés. Activez l'alimentation en eau de l'humidificateur et réinitialisez votre régulateur d'humidité à votre retour.

VÉRIFICATION DU FONCTIONNEMENT DE VOTRE HUMIDIFICATEUR

Après le démarrage ou l'entretien hivernal, vérifiez le fonctionnement de l'humidificateur :

1. Allumez l'alimentation de l'humidificateur et l'alimentation en eau.
2. Tournez le régulateur sur le réglage le plus élevé ou sur la position test; réglez le thermostat à 6 °C (10 °F) au-dessus de la température ambiante.

REMARQUE : Le régulateur d'humidité automatique H1008A reste en mode test pendant trente minutes. Ensuite, il se règle automatiquement sur le paramètre de facteur de gel maximal. Si la vérification du système n'est pas terminée en trente minutes, le mode test peut être prolongé en tournant le réglage du cadran vers l'arrière, puis en le repositionnant sur le mode test.

3. Observez que de l'eau s'écoule du tuyau de vidange.

REMARQUE : Le ventilateur du four doit être allumé pour activer l'humidificateur.

4. Repositionnez le thermostat et le régulateur de l'humidificateur sur un réglage confortable ou sur le réglage du facteur de gel souhaité pour un fonctionnement automatique.

DÉPANNAGE DE VOTRE HUMIDIFICATEUR

Problème	Ce qu'il faut chercher	Ce qu'il faut faire
Taux d'humidité faible	Le ventilateur du four ne fonctionne pas.	<ul style="list-style-type: none"> • Réinitialisez le disjoncteur ou remplacez le fusible. • Assurez-vous que le four est sous tension. • Vérifiez tous les raccords externes du câblage. • Vérifiez le réglage du régulateur d'humidité. • Communiquez avec un entrepreneur en chauffage.
	Changements d'air rapide. Courants d'air (l'air froid est sec et représente une charge supplémentaire pour l'humidificateur).	<ul style="list-style-type: none"> • Fermez les portes et fenêtres. • Fermez le registre du foyer s'il n'est pas utilisé. • Limitez le temps de fonctionnement du ventilateur d'échappement. • Scellez le contour des portes et fenêtres.
Taux d'humidité élevé	Condensation	<ul style="list-style-type: none"> • Désactivez le régulateur d'humidité et l'eau jusqu'à ce que la condensation soit complètement évaporée.
	Condensation importante sur les fenêtres.	<ul style="list-style-type: none"> • Tournez le régulateur d'humidité suffisamment bas pour éliminer l'humidité due à la condensation du bain et de la cuisson. Si l'humidité persiste, une ventilation supplémentaire est nécessaire.



resideo

Resideo Inc., 1985 Douglas Drive North,
Golden Valley, MN 55422

www.resideo.com 33-00510EF-01 M.S. 11-19 | Imprimé aux États-Unis

Ce produit est fabriqué par Resideo Technologies, Inc., Golden Valley, MN, 1-800-468-1502

©2019 Resideo Technologies, Inc. La marque de commerce Honeywell Home est utilisée sous licence avec l'autorisation d'Honeywell International Inc. Tous droits réservés.