

This is a legacy product document supported by Resideo. It is no longer manufactured

**Honeywell**

## Non-Programmable Digital Thermostat

### Owner's Manual

#### Read and save these instructions.

For help please visit  
[yourhome.honeywell.com](http://yourhome.honeywell.com)

# RTH3100C



## Installation is Easy

1. Label wires and remove your old thermostat
2. Install and wire your new thermostat
3. Set your new thermostat to match your heating/cooling system



#### Do you need assistance? We are here to help.

Call 1-800-468-1502 for wiring assistance before returning the thermostat to the store.

For use with Heat Pump Systems ONLY.



**NO MERCURY  
NO BOTE  
MERCURIO**



### **ATTENTION: MERCURY RECYCLING NOTICE**

This product does not contain mercury. However, this product may replace a product that contains mercury. Mercury and products containing mercury should not be discarded in household trash.

For more information on how and where to properly recycle a thermostat containing mercury in the United States, please refer to the Thermostat Recycling Corporation at [www.thermostat-recycle.org](http://www.thermostat-recycle.org).

For mercury thermostat recycling in Canada, please refer to Switch the Stat at [www.switchthestat.ca](http://www.switchthestat.ca)



**NOTICE:** To avoid possible compressor damage, do not run air conditioner if the outside temperature drops below 50°F (10°C).

## Customer assistance

For assistance with this product, please visit <http://yourhome.honeywell.com>.

Or call Honeywell Customer Care toll-free at **1-800-468-1502**.

To save time, please note your model number and date code before calling.

Pull at bottom to remove thermostat from wallplate.

Turn thermostat over to find model number and date code.

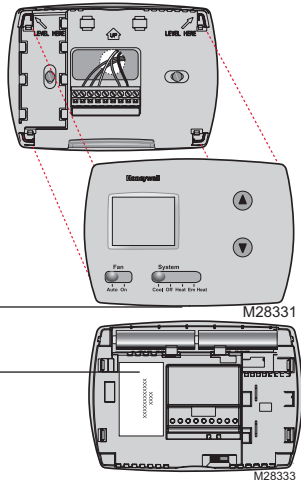

# Table of contents

## Installation

|                    |   |
|--------------------|---|
| Installation ..... | 3 |
| System Setup ..... | 8 |

## About your new thermostat

|                                   |    |
|-----------------------------------|----|
| Controls .....                    | 9  |
| Home screen quick reference ..... | 10 |

## Programming and operation

|                                     |    |
|-------------------------------------|----|
| Compressor protection .....         | 10 |
| Replace batteries .....             | 11 |
| Accessories/replacement parts ..... | 11 |

## Appendices

|                        |    |
|------------------------|----|
| Troubleshooting .....  | 12 |
| Limited warranty ..... | 13 |

## 1 Turn Off Power to Heating/Cooling System

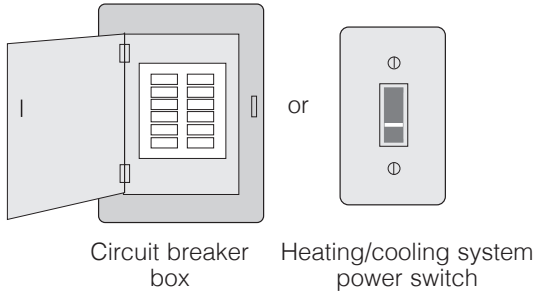

## 2 Remove Old Thermostat

Remove old thermostat but leave wallplate with wires attached.

Do not remove wallplate yet



If you have an older thermostat with a sealed mercury tube, turn to page 2 for proper disposal instructions.

Terminal designation

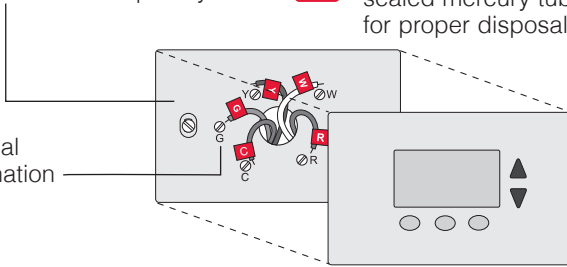

## 3 Label Wires with Tags

Label the wires using the supplied wire labels as you disconnect them. If any wires are not attached to terminals in your old thermostat, do not connect them to your new thermostat.

Wrap the bare metal ends of each unused wire with electrical tape, so it cannot touch and short out other wires.

| Wiring Labels   |      | Étiquettes de fils   |    | Rotulos para los cables   |    |    |    |    |    |
|---|------|--|----|---|----|----|----|----|----|
| Apply these wiring labels to each wire with the appropriate terminal designation as you remove it from the existing thermostat. |      | Lorsque vous retirez les fils des bornes du thermostat existant, collez ces étiquettes sur chaque fil correspondant à la lettre de la borne. |    | Coloque estas rotulos con la designación de las terminales en cada cable al remover los cables del termostato actual. |    |    |    |    |    |
| B   | B    | Y2   | Y2 | C   | C  | E  | E  | F  | F  |
| G   | G    | H  | H  | L   | L  | O  | O  | P  | P  |
| R   | R    | RC   | RC | RH  | RH | T  | T  | U  | U  |
| V/VR  | V/VR | W  | W  | W1  | W1 | W2 | W2 | W3 | W3 |
| X   | X    | X1   | X1 | X2  | X2 | Y  | Y  | Y1 | Y1 |

69-0823EFS • 5-03 • Printed in U.S.A. [www.honeywell.com/yourhome](http://www.honeywell.com/yourhome)  
M28100

Wire Labels

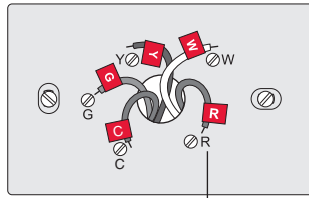

Terminal designation

## 4 Separate Wallplate from New Thermostat

Remove wallplate from the new thermostat and mount onto wall.

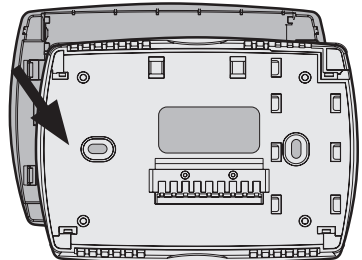

Wallplate

## 5 Mount Wallplate

Mount the new wallplate using the included screws and anchors.

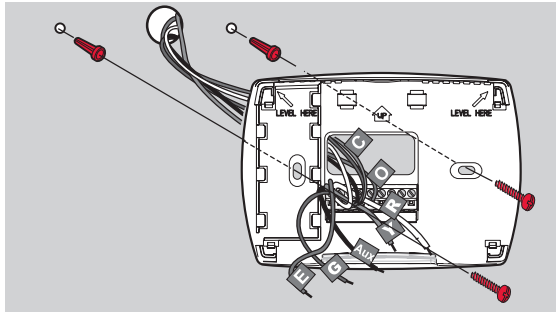

Drill 3/16-in. holes for drywall

Drill 3/32-in. holes for plaster

## 6 Connect Wires

1. Match each labeled wire with same letter on terminal.
2. Use a screwdriver to loosen screw terminals, insert wires, then tighten screws.
3. Push any excess wire back into the wall opening.

If labels do not match letters on the thermostat, check “Alternate Wiring” on page 6 and connect to terminal as shown (see notes, below).

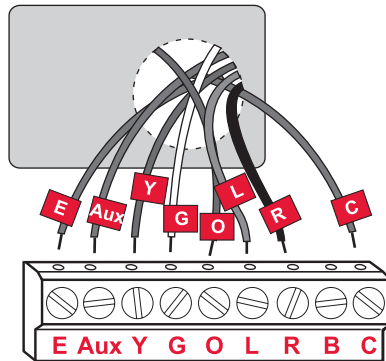

We are here to help. Call 1-800-468-1502 for wiring assistance.

## Alternate Wiring

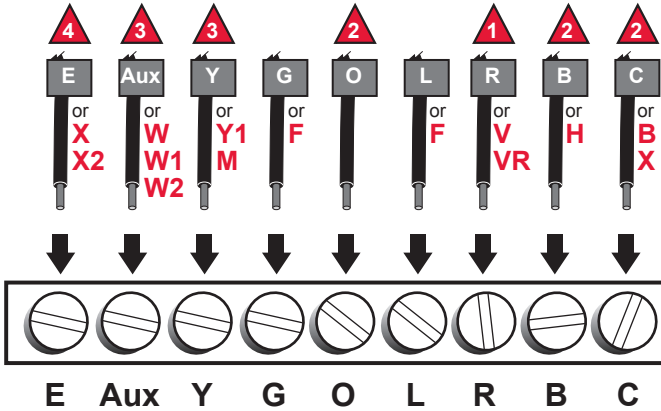

- 1 If the old thermostat had both **V** and **VR** wires, contact a heating/cooling contractor for help.
- 2 If the old thermostat had both **O** and **B** wires, attach the **B** wire to the **C** terminal. If another wire is attached to the **C** terminal, call 1-800-468-1502 for help.
- 3 If the old thermostat had **W1**, **W2** and **Y** wires, contact a heating/cooling contractor for help.
- 4 If no wire matches the **E** terminal on the new thermostat, use a small piece of wire to connect terminals **E** and **Aux**.

## 7 Install Batteries

Install two AA alkaline batteries.

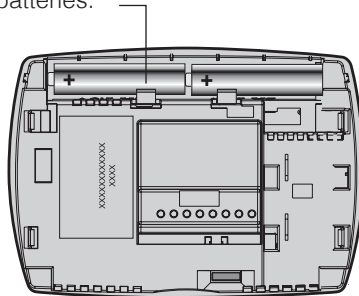

Back of thermostat

## 8 Install Thermostat onto Wallplate

Install thermostat onto the wallplate on the wall.

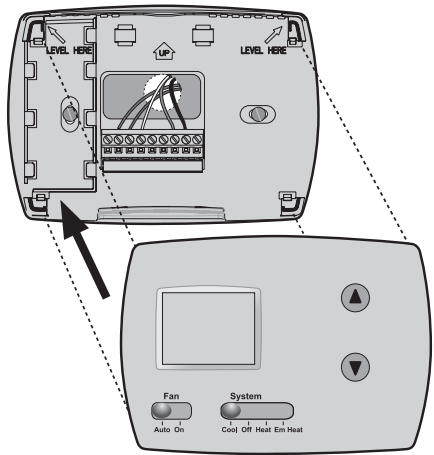

## 9 Turn Power Back On

Turn the power back on to the heating/cooling system.

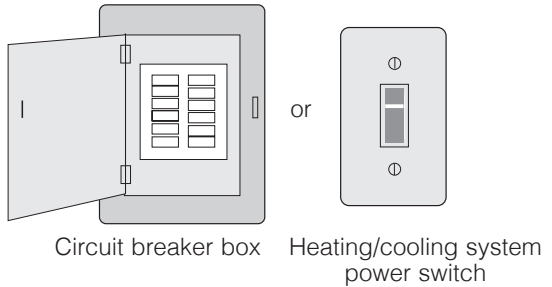

# System Setup

## Enter System Setup

Next, you must set the thermostat to control the heating and cooling system in your home. To enter system setup, press and hold both the ▲ and ▼ buttons until the display changes (approximately 5 seconds).

## Changing Settings

1. Press ▼ to change the setting.
2. Press ▲ to advance to the next function.
3. Press and hold ▲ and ▼ to exit and save settings.

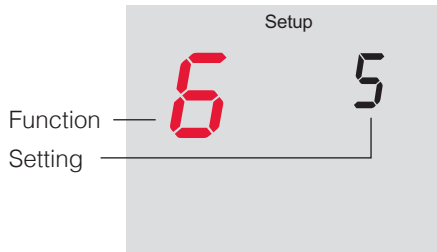
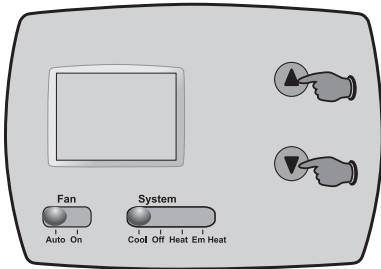

| Function | Description<br>Press the ▼ button to                            | Setting  |
|----------|---|--|
| 6        | select your auxiliary heating system and optimize its operation | <b>3 Heat pump</b>   |
| 8        | select your emergency heating system and optimize its operation | <b>9 Electric furnace:</b> Use this setting if you have any type of electric heating system. |
| 14       | select Fahrenheit or Celsius temperature display                | <b>0 Fahrenheit</b> temperature display (°F)<br><b>1 Celsius</b> temperature display (°C)    |



# About your new thermostat

Your new Honeywell thermostat has been designed to give you many years of reliable service and easy-to-use, push-button climate control.

- One-touch temperature controls
- Large, clear backlit display is easy to read, even in the dark
- Switchable fan control (auto or continuous fan)
- Displays both room temperature and temperature setting
- Built-in compressor protection

## Thermostat controls

**Digital display screen**

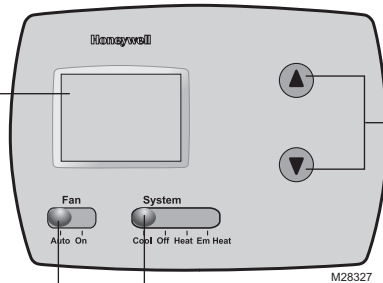

**Temperature adjustment**

Press the up or down buttons until you reach the desired temperature.

**NOTE:** Make sure the **SYSTEM** switch is set to the system you want to control (Heat or Cool).

**Fan Switch** is used to control your fan.

In "Auto" mode, the fan runs only when the heating or cooling system is on.

If set to "On," the fan runs continuously.

**System Switch** is used to control your heating or cooling system.

- **Cool:** Cooling system control.
- **Off:** All systems off.
- **Heat:** Heating system control.
- **Em Heat:** Emergency & Auxiliary Heat control. Compressor is locked out.

## Display screen

**Current inside temperature**

**Temperature setting**

**Low battery warning**  
(see page 11)

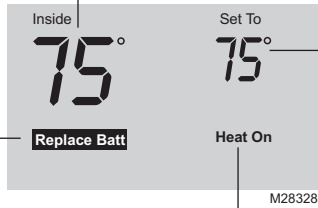

**System status**

**Cool on:** Cooling system is on.

**Heat on:** Heating system is on.

**Em:** Emergency heat is on.

**Aux:** Auxiliary heat is on.

When Cool On/Heat On is flashing, compressor protection is engaged (see page 10).

## Built-in compressor protection

This feature helps prevent damage to the compressor in your air conditioning or heat pump system.

Damage can occur if the compressor is restarted too soon after shutdown. This feature forces the compressor to wait 5 minutes before restarting.

During the wait time, the display will flash the message Cool On or Heat On. When the safe wait time has elapsed, the message stops flashing and the compressor turns on.

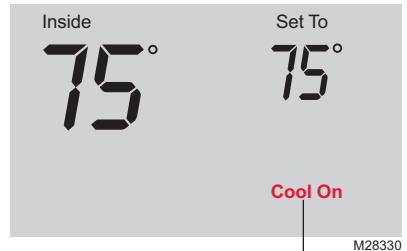

## Battery replacement

Batteries are optional if your thermostat was wired for AC power when installed. Install fresh batteries immediately when the **REPLACE BATT** warning begins flashing.

Even if the warning does not appear, you should replace batteries once a year, or before leaving home for more than a month.

Batteries provide backup power to the display during power interruptions. All settings are permanently stored in memory, and do not require battery power.

Pull at bottom to remove thermostat from wallplate.

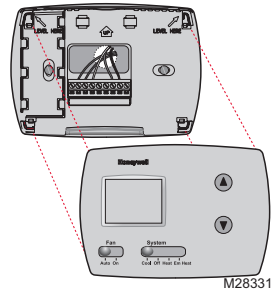

Turn thermostat over, insert fresh AA alkaline batteries, then reinstall thermostat.

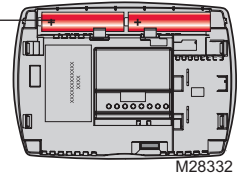

## Accessories/replacement parts

To order, please call Honeywell Customer Care toll-free at 1-800-468-1502.

Cover plate\* .....Part No. 50002883-001

\*Use to cover marks left by old thermostats.

# Troubleshooting

If you have difficulty with your thermostat, please try the following suggestions. Most problems can be corrected quickly and easily.

**Display is blank**

- Check circuit breaker and reset if necessary.
- Make sure power switch at heating & cooling system is on.
- Make sure furnace door is closed securely.
- Make sure fresh AA alkaline batteries are correctly installed.

**Heating or cooling system does not respond**

- Set system switch to Heat. Make sure the temperature is set higher than the Inside temperature.
- Set system switch to Cool. Make sure the temperature is set lower than the Inside temperature.
- Wait 5 minutes for the system to respond.

**Temperature settings do not change**

Make sure heating and cooling temperatures are set to acceptable ranges:

- Heat: 40° to 90°F (4.5° to 32°C).
- Cool: 50° to 99°F (10° to 37°C).

**“Cool On” or “Heat On” is flashing**

- Compressor protection feature is engaged. Wait 5 minutes for the system to restart safely, without damage to the compressor.

**“Heat On” is not displayed**

- Set the System switch to Heat, and set the temperature level above the current room temperature.

**“Cool On” is not displayed**

- Set the System switch to Cool, and set the temperature level below the current room temperature.

For assistance with this product, please visit <http://yourhome.honeywell.com> or call Honeywell Customer Care toll-free at 1-800-468-1502.

## 1-year limited warranty

Honeywell warrants this product, excluding battery, to be free from defects in the workmanship or materials, under normal use and service, for a period of one (1) year from the date of purchase by the consumer. If at any time during the warranty period the product is determined to be defective or malfunctions, Honeywell shall repair or replace it (at Honeywell's option).

If the product is defective,

(i) return it, with a bill of sale or other dated proof of purchase, to the place from which you purchased it; or

(ii) call Honeywell Customer Care at 1-800-468-1502. Customer Care will make the determination whether the product should be returned to the following address: Honeywell Return Goods, Dock 4 MN10-3860, 1885 Douglas Dr. N., Golden Valley, MN 55422, or whether a replacement product can be sent to you.

This warranty does not cover removal or reinstallation costs. This warranty shall not apply if it is shown by Honeywell that the defect or malfunction was caused by damage which occurred while the product was in the possession of a consumer.

Honeywell's sole responsibility shall be to repair or replace the product within the terms stated above. HONEYWELL SHALL NOT BE LIABLE FOR ANY LOSS OR DAMAGE OF ANY KIND, INCLUDING ANY INCIDENTAL OR CONSEQUENTIAL DAMAGES RESULTING, DIRECTLY OR INDIRECTLY, FROM ANY BREACH OF ANY WARRANTY, EXPRESS OR IMPLIED, OR ANY OTHER FAILURE OF THIS PRODUCT. Some states do not allow the exclusion or limitation of incidental or consequential damages, so this limitation may not apply to you.

THIS WARRANTY IS THE ONLY EXPRESS WARRANTY HONEYWELL MAKES ON THIS PRODUCT. THE DURATION OF ANY IMPLIED WARRANTIES, INCLUDING THE WARRANTIES OF MERCHANTABILITY AND FITNESS FOR A PARTICULAR PURPOSE, IS HEREBY LIMITED TO THE ONE-YEAR DURATION OF THIS WARRANTY.

Some states do not allow limitations on how long an implied warranty lasts, so the above limitation may not apply to you. This warranty gives you specific legal rights, and you may have other rights which vary from state to state.

If you have any questions concerning this warranty, please write Honeywell Customer Relations, 1985 Douglas Dr, Golden Valley, MN 55422 or call 1-800-468-1502.

**Automation and Control Solutions**

Honeywell International Inc.  
1985 Douglas Drive North  
Golden Valley, MN 55422  
[yourhome.honeywell.com](http://yourhome.honeywell.com)

® U.S. Registered Trademark.  
© 2015 Honeywell International Inc.  
33-00141ES—03 M.S. Rev. 08-15  
Printed in U.S.A.

**Honeywell**



33-00141ES-03

**Honeywell**

## RTH3100C



**Termostato  
Programable**

### **Manual del propietario**

**Lea y guarde estas  
instrucciones.**

Para obtener ayuda, visite  
[yourhome.honeywell.com](http://yourhome.honeywell.com)

### **La instalación es fácil**

1. Rotule los cables y retire el termostato viejo
2. Instale y conecte los cables de su nuevo termostato
3. Ajuste su nuevo termostato para que concuerde con su sistema de calefacción/refrigeración



### **¿Necesita ayuda? ¡Aquí estamos!**

Llame al 1-800-468-1502 para obtener asistencia con el cableado antes de devolver el termostato a la tienda.

**Para uso con sistemas de bomba de calor  
ÚNICAMENTE.**



**NO MERCURY  
NO BOTE  
MERCURIO**



## **ATENCIÓN: AVISO PARA EL RECICLAJE DEL MERCURIO**

Este producto no contiene mercurio. Sin embargo, este producto puede reemplazar uno que contenga mercurio. El mercurio y los productos que contengan mercurio no se deben desechar con los desperdicios domésticos.

Para más información sobre cómo y dónde reciclar adecuadamente un termostato que contenga mercurio en los Estados Unidos, consulte con Thermostat Recycling Corporation en [www.thermostat-recycle.org](http://www.thermostat-recycle.org).

Para el reciclaje de termostatos con mercurio en Canadá, consulte con Switch the Stat en [www.switchthestat.ca](http://www.switchthestat.ca)



**AVISO:** Para evitar posibles daños al compresor, no utilice el aire acondicionado si la temperatura externa es inferior a 50 °F (10 °C).

## Asistencia al cliente

Para obtener asistencia relacionada con este producto, visite <http://yourhome.honeywell.com>.

O comuníquese con el número gratuito del servicio de atención al cliente, llamando al **1-800-468-1502**.

Para ahorrar tiempo, anote el número de modelo y el código de fecha antes de llamar.

Gire el termostato para ver el número de modelo y el código de fecha.

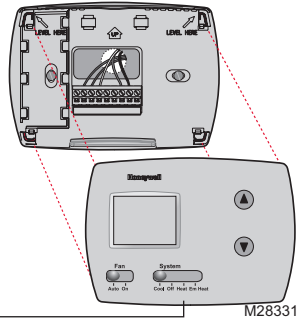

M28331

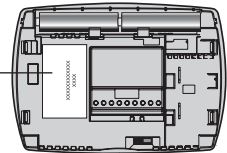

M28333



# Acerca

## Instalación

|                                |   |
|--------------------------------|---|
| Instalación.....               | 3 |
| Programación del sistema ..... | 8 |

## Acerca de su nuevo termostato

|                                |    |
|--------------------------------|----|
| Controles del termostato.....  | 9  |
| Pantalla de visualización..... | 10 |

## Programación y funcionamiento

|                                      |    |
|--------------------------------------|----|
| Protección del compresor .....       | 10 |
| Reemplazo de la batería.....         | 11 |
| Accesorios y piezas de repuesto..... | 11 |

## Apéndices

|   |    |
|---|----|
| Localización y solución<br>de problemas ..... | 12 |
| Garantía limitada.....                        | 13 |

# 1 Desconecte la alimentación en el sistema de calefacción/refrigeración

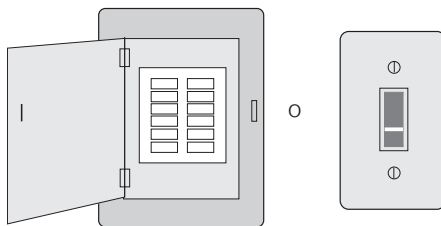

Caja de interruptores de circuito

Interruptor de energía del sistema de calefacción/refrigeración

## 2 Remueva su viejo termostato

Retire el termostato existente pero deje la placa de montaje con los cables adheridos.

No retirar la placa mural todavía



Si el termostato existente tiene un tubo de mercurio sellado, vaya a la página 2 para obtener instrucciones sobre cómo desecharlo adecuadamente.

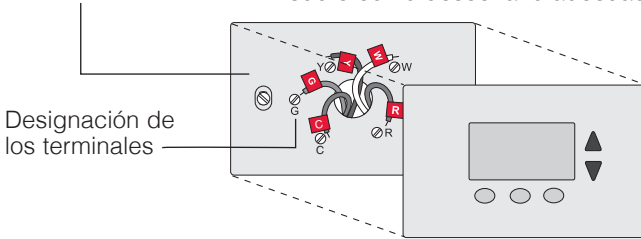

## 3 Identifique los cables

Identifique los cables a medida que los desconecta, utilizando las etiquetas que se suministran. Si los cables no están fijos en los terminales del termostato viejo, no los conecte al termostato nuevo.

Enrosque los extremos de metal desnudo de cada cable que no se utiliza con cinta aislante, de manera que no toquen los otros cables ni hagan cortocircuito con ellos.

| Wiring Labels   |     | Étiquettes de fils   |    | Rótulos para los cables   |    |    |    |    |    |
|---|-----|--|----|---|----|----|----|----|----|
| Apply these wiring labels to each wire with the appropriate terminal designation as you remove it from the existing thermostat. |     | Lorsque vous retirez les fils des bornes du thermostat existant, collez ces étiquettes sur chaque fil correspondant à la lettre de la borne. |    | Coloque estos rótulos, con la designación de las terminales, en cada cable al removerlos del termostato actual. |    |    |    |    |    |
| B   | B   | Y2   | C  | E   | F  | F  |    |    |    |
| G   | G   | H  | H  | L   | O  | P  | P  |    |    |
| R   | R   | RC   | RC | RH  | T  | T  | U  | U  |    |
| VVR   | VVR | W  | W  | W1  | W1 | W2 | W2 | W3 | W3 |
| X   | X   | X1   | X1 | X2  | X2 | Y  | Y  | Y1 | Y1 |

68-0823EFS • 9-03 • Printed in U.S.A. [www.honeywell.com/yourhome](http://www.honeywell.com/yourhome)

M28100

Rótulos para los cables

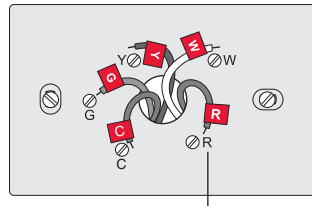

Designación de los terminales

## 4 Separe la placa de montaje del termostato nuevo

Retire la placa de montaje del termostato nuevo y móntela en la pared.

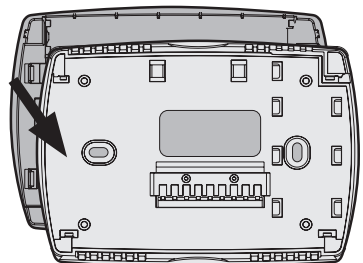

Placa de montaje

## 5 Coloque la placa de montaje

Monte la nueva placa de montaje utilizando los tornillos y anclajes que se suministran.

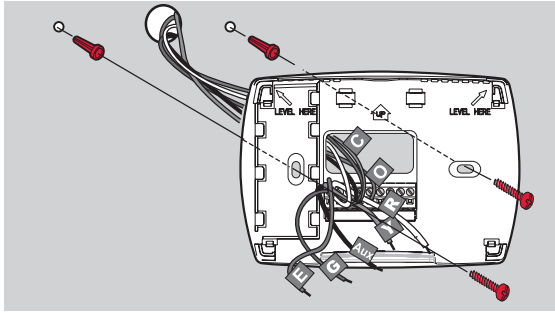

Taladre agujeros de 3/32 in. (2,4 mm) en yeso

Taladre agujeros de 3/16 in. (4,8 mm) en paneles de yeso

## 6 Conecte los cables

1. Haga coincidir cada cable marcado con el terminal que tenga la misma letra.
2. Use un destornillador para aflojar los terminales del tornillo, inserte los cables y, luego, ajuste los tornillos.
3. Introduzca el excedente de cable en la abertura de la pared.

Si las etiquetas no corresponden con las letras del termostato, revise "Conexión alternativa" en la página 6 y conecte al terminal como se indica (refiérase a las notas que siguen).

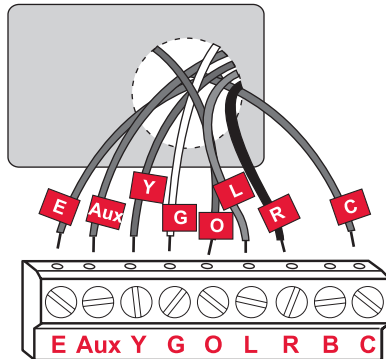

Estamos aquí para ayudarle. Llame al 1-800-468-1502 para asistencia con el cableado.

## Conexión alternativa

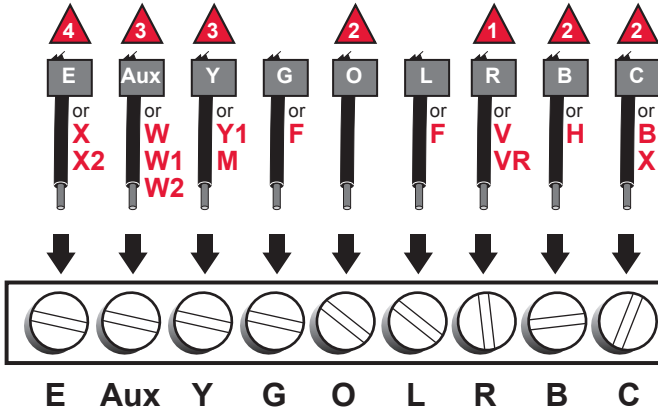

- 1 Si el termostato viejo tenía cables **V** y **VR**, póngase en contacto con un contratista de sistemas de calefacción y enfriamiento para solicitar ayuda.
- 2 Si el termostato viejo tenía cables **O** y **B**, fije el cable **B** en el terminal **C**. Si se fijó otro cable en el terminal **C**, llame al 1-800-468-1502 para solicitar ayuda.
- 3 Si el termostato viejo tenía cables **W1**, **W2** y **Y**, póngase en contacto con un contratista de sistemas de calefacción y enfriamiento para solicitar ayuda.
- 4 Si ningún cable coincide con el terminal **E** del termostato nuevo, use un pequeño trozo de cable para conectar los terminales **E** y **Aux**.

## 7 Instale las baterías

Instale dos baterías alcalinas AA en la parte de atrás del termostato.

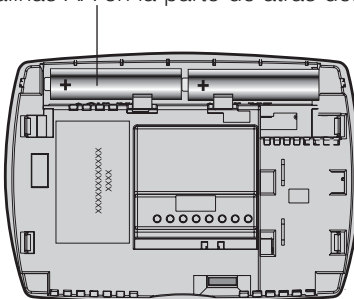

Parte de atrás del termostato

## 8 Instale el termostato en la placa de montaje

Instale el termostato en la placa de montaje en la pared.

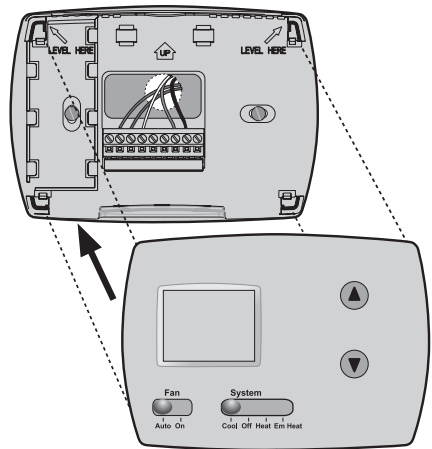

## 9 Active nuevamente el suministro eléctrico

Active nuevamente el suministro eléctrico del sistema de calefacción/aire acondicionado.

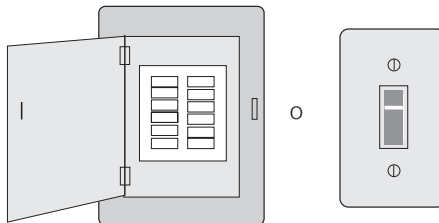

Caja de interruptores de circuito

Interruptor de energía del sistema de calefacción/refrigeración

# Programación del sistema

## Ingrese la configuración del sistema

Luego, debe fijar el termostato para controlar el sistema de calefacción y enfriamiento de su hogar. Para ingresar la configuración del sistema, presione y mantenga presionados los botones ▲ (arriba) y ▼ (abajo) hasta que el visualizador cambie (5 segundos aproximadamente).

## Cómo cambiar la configuración

1. Presione ▼ para cambiar los ajustes.
2. Presione ▲ para avanzar hasta la siguiente función.
3. Mantenga presionado ▼ y ▲ para salir y guardar los cambios.

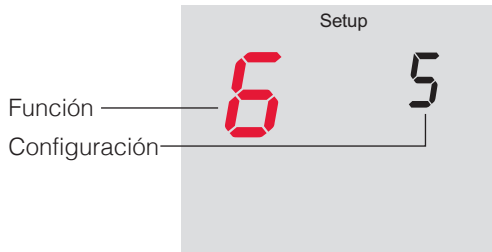
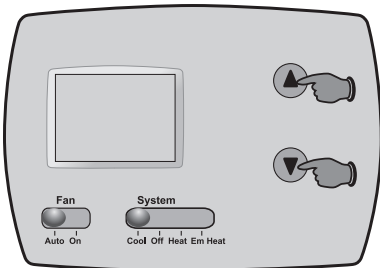

| Función | Descripción<br>Presione el botón ▼<br>para  | Configuración  |
|---------|---|--|
| 6       | seleccionar el sistema de calefacción auxiliar y optimizar su funcionamiento      | <b>3 Bomba de calor</b>  |
| 8       | seleccionar el sistema de calefacción de emergencia y optimizar su funcionamiento | <b>9 Sistema de calefacción eléctrico:</b> utilice esta configuración si tiene cualquier tipo de sistema de calefacción eléctrica. |
| 14      | elegir el indicador de temperatura en grados Fahrenheit o Centígrados             | <b>0</b> Indicador de temperatura en grados Fahrenheit (°F)<br><b>1</b> Indicador de temperatura en grados Centígrados (°C)        |

# Acerca de su nuevo termostato

Su nuevo termostato ha sido diseñado para brindarle muchos años de funcionamiento confiable y para brindarle un control climático fácil de usar y con sólo apretar un botón.

- Controles de temperatura con un botón
- La pantalla grande e iluminada es fácil de leer, aun en la oscuridad
- Control del ventilador intercambiable (ventilador continuo o automático)
- Muestra la temperatura ambiente y los ajustes de temperatura
- Protección del compresor integrada

## Controles del termostato

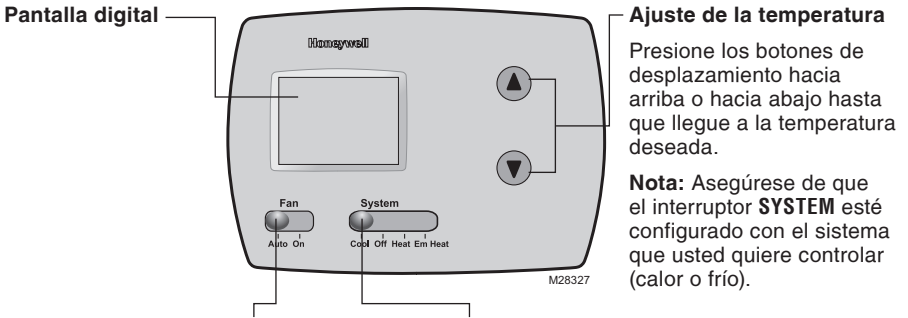

**El interruptor del FAN (ventilador)** se utiliza para controlar el ventilador.

En el modo "Auto", el ventilador funciona solamente cuando la calefacción o el sistema de refrigeración están encendidos.

Si se fija en "On", el ventilador funciona sin interrupción.

**El interruptor del SYSTEM (sistema)** se utiliza para controlar el sistema de calefacción o refrigeración.

- **"Cool" (frío):** Controla el sistema de refrigeración.
- **"Off" (apagado):** Apaga todos los sistemas.
- **"Heat" (calor):** Controla el sistema de calefacción.
- **"Em Heat" (calor de emergencia):** Controles térmicos de emergencia y auxiliar. El compresor está bloqueado.

# Pantalla de visualización

Temperatura interna actual

Ajuste de temperatura

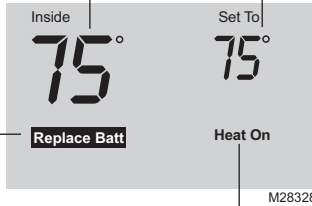

Aviso de batería baja  
(vea la página 11)

Estado del sistema

- “Cool on” (frío encendido): El sistema de refrigeración está encendido.
- “Heat on” (calor encendido): El sistema de calefacción está encendido.
- “Em” (calor de emergencia): El sistema de calefacción está encendido.
- “Aux” (calor de auxiliar): El sistema de calefacción auxiliar está encendido.

Cuando Cool On/Heat On parpadean, la protección del compresor está activada (ver la página 10).

# Protección del compresor incorporada

Esta función ayuda a prevenir el daño del compresor en su acondicionador de aire o en su sistema de bomba de calor.

El compresor puede dañarse si se vuelve a iniciar inmediatamente después de ser apagado. Esta característica hace que el compresor demore unos minutos antes de volver a iniciarse.

Durante el tiempo de espera, la pantalla mostrará el mensaje “Cool On” o “Heat On”. Cuando haya transcurrido el tiempo de espera de seguridad, el mensaje dejará de titilar y se encenderá el compresor.

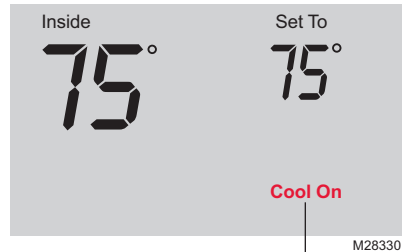



## Reemplazo de la batería

Las baterías son opcionales si su termostato fue conectado para energía CA cuando fue instalado. Instale baterías nuevas de inmediato cuando el aviso **REPLACE BATT** comience a titilar.

Aunque el aviso no aparezca, deberá reemplazar las baterías una vez por año o antes de abandonar el hogar por más de un mes.

Las baterías brindan energía de emergencia a la pantalla durante las interrupciones de energía. Todos los ajustes se almacenan de manera permanente en la memoria y no requieren energía de la batería.

Gire el termostato e inserte baterías AA alcalinas nuevas; luego, vuelva a instalar el termostato.

Hale de la parte inferior para quitar el termostato de la placa para pared.

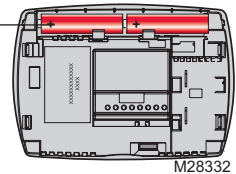
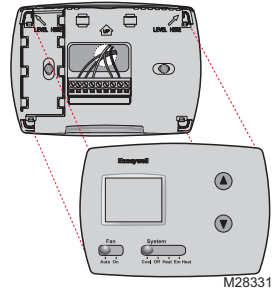

## Accesorios y piezas de repuesto

Para hacer el pedido, comuníquese con el número gratuito del servicio de atención al cliente de Honeywell, llamando al 1-800-468-1502.

Placa protectora\*.....Pieza N.º 50002883-001

\*Úselo para cubrir las marcas que dejan los termostatos viejos.

## Localización y solución de problemas

Si tiene dificultades con el termostato, intente seguir las sugerencias que se indican a continuación. La mayoría de los problemas pueden corregirse rápida y fácilmente.

### **La pantalla está vacía**

- Controle el interruptor de circuito y, si es necesario, reinicielo.
- Asegúrese de que el interruptor de energía del sistema de calefacción y refrigeración esté encendido.
- Asegúrese de que la puerta del sistema de calefacción esté bien cerrada.
- Asegúrese de que las baterías AA alcalinas estén instaladas correctamente.

### **El sistema de calefacción o refrigeración no responde**

- Mueva el interruptor "System" hasta la posición "Heat." Asegúrese de que la temperatura sea más alta que la temperatura interna.
- Mueva el interruptor "System" hasta la posición "Cool." Asegúrese de que la temperatura sea más baja que la temperatura interna.
- Espere 5 minutos para que responda el sistema.

### **Las configuraciones de la temperatura no cambian**

- Asegúrese de que las temperaturas de calor y frío estén configuradas en rangos aceptables:
- "Heat": De 40 °F a 90 °F (de 4,5 °C a 32 °C).
  - "Cool": De 50 °F a 99 °F (de 10 °C a 37 °C).

### **El mensaje "Cool On" o "Heat On" titila**

- La función de la protección del compresor está funcionando. Espere 5 minutos para que el sistema se vuelva a iniciar de forma segura, sin dañar el compresor.

### **"Heat On" no aparece en la pantalla**

- Mueva el interruptor "System" hasta la posición "Heat" y configure el nivel de temperatura por encima de la temperatura ambiente actual.

### **"Cool On" no aparece en la pantalla**

- Mueva el interruptor "System" hasta la posición "Cool" y configure el nivel de temperatura por debajo de la temperatura ambiente actual.

Para obtener asistencia relacionada con este producto, visite <http://yourhome.honeywell.com> o comuníquese con el número gratuito del servicio de atención al cliente, llamando al 1-800-468-1502.

## Garantía limitada de 1 año

Honeywell garantiza este producto, a excepción de la batería, por el término de un (1) año contra cualquier defecto de fabricación o de los materiales, a partir de la fecha de compra por parte del consumidor. Si en cualquier momento durante el período de garantía se verifica que el producto tiene un defecto o que funciona mal, Honeywell lo reparará o reemplazará (a elección de Honeywell).

Si el producto tiene defectos,

(i) devuélvalo, con la factura de venta u otra prueba de compra fechada, al lugar donde lo compró; o

(ii) comuníquese con el Centro de atención al cliente de Honeywell al 1-800-468-1502. Atención al cliente decidirá si se debe devolver el producto a la siguiente dirección: Devolución de mercaderías de Honeywell, Dock 4 MN10-3860, 1885 Douglas Dr.N., Golden Valley, MN 55422, o si se le puede enviar un producto en reemplazo.

Esta garantía no cubre los costos de extracción o reinstalación. Esta garantía no se aplicará si Honeywell demuestra que el defecto o mal funcionamiento estaba causado por daños ocurridos mientras el producto estaba en posesión de un consumidor.

La única responsabilidad de Honeywell será reparar o reemplazar el producto dentro de los plazos establecidos anteriormente. HONEYWELL NO RESPONDERA POR LA PÉRDIDA O DAÑO DE NINGUN TIPO, INCLUIDO EL DAÑO INCIDENTAL O INDIRECTO DERIVADO, DIRECTA O INDIRECTAMENTE, DEL INCUMPLIMIENTO DE LAS GARANTIAS, EXPRESAS O IMPLICITAS, O DE OTRAS FALLAS DE ESTE PRODUCTO. Algunos estados no permiten la exclusión o limitación del daño incidental o indirecto, entonces, esta limitación puede no resultar aplicable a su caso.

LA PRESENTE GARANTIA ES LA UNICA GARANTIA EXPRESA QUE HONEYWELL PROPORCIONA RESPECTO DE ESTE PRODUCTO. LA DURACIÓN DE LAS GARANTÍAS IMPLÍCITAS, INCLUIDAS LAS GARANTÍAS DE COMERCIALIZACIÓN Y APTITUD PARA UN OBJETIVO PARTICULAR, ESTÁ LIMITADA A LA DURACIÓN DE UN AÑO DE LA PRESENTE GARANTÍA.

Algunos estados no permiten las limitaciones sobre la duración del período de una garantía implícita, entonces la limitación anterior puede no resultar aplicable a su caso. Esta garantía le brinda derechos legales específicos, y usted podrá tener otros derechos que varían según el estado.

Si tiene preguntas sobre la presente garantía, sírvase escribir a Honeywell Customer Relations, 1985 Douglas Dr, Golden Valley, MN 55422 o llamar al 1-800-468-1502.

## **Automatización y control desenlace**

Honeywell International Inc.  
1985 Douglas Drive North  
Golden Valley, MN 55422  
[yourhome.honeywell.com](http://yourhome.honeywell.com)

® Marca Registrada en los E.U.A  
© 2015 Honeywell International Inc.  
33-00141ES—03 M.S. Rev. 08-15  
Impreso en EE. UU.

# **Honeywell**



33-00141ES-03