

This is a legacy product document supported by Resideo. It is no longer manufactured **Quick Install Guide**



Honeywell

Lyric™ T5 Wi-Fi Thermostat

For more information visit yourhome.honeywell.com/lyric

Included in your box:

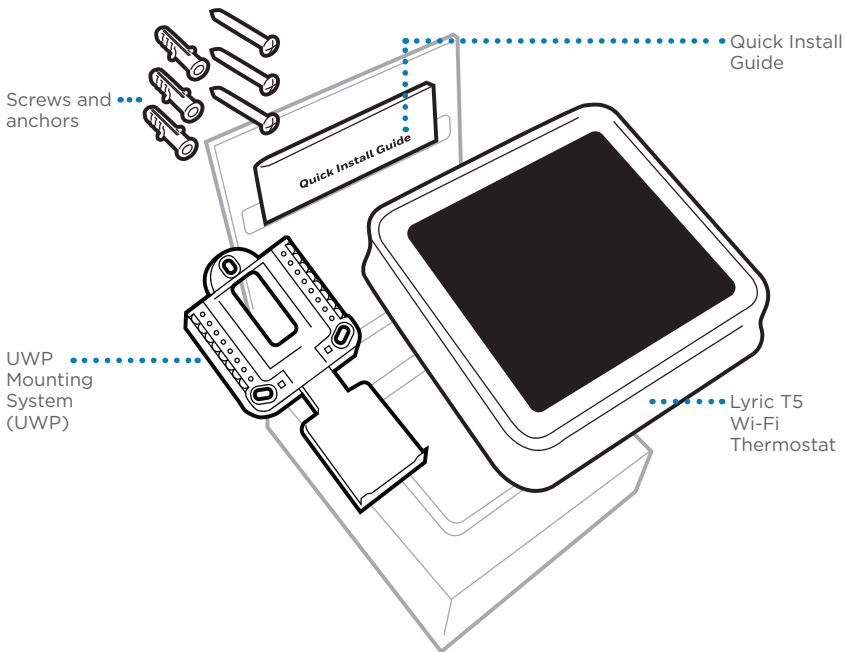

Get the most from Lyric T5 Wi-Fi Thermostat

Multiple programming options that fit your lifestyle:



- 1. Location-Based scheduling** – The Lyric thermostat uses your smart-phone's location to know when you're away, and saves you energy. Through geofence technology, it senses your return and helps make you comfortable upon arrival. You can always manually change your preset Home and Away temperature either on the thermostat or on the app.
- 2. Smart scheduling** – Use a combination of geofencing and time scheduling to fit your busy, active lifestyle.
- 3. Time-Based scheduling** – Program your thermostat for one week; each day (each day is a different schedule); Mon-Fri, Sat, Sun; or Mon-Fri, Sat-Sun. All days with four adjustable periods per day.
- 4. No scheduling** – Control your comfort manually by adjusting temperature set points only.



Smart Alerts. Push notifications remind you of filter changes and warn you of extreme indoor temperatures.



Smart Response. Learns your heating and cooling system to deliver the optimal temperature at the right time.



Auto Change From Heat to Cool. Automatically determine if your home needs heating or cooling to provide maximum comfort.

Tools you will need:



Phillips screwdriver



Small flat head screwdriver



Pencil



Level

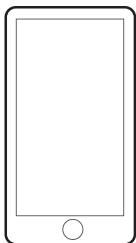

Smartphone
To install your thermostat and photograph existing wiring.



Home Wi-Fi Password



Honeywell Lyric app
To configure your system and connect to your smartphone.

You may need:

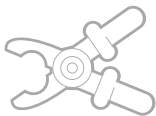

Wire stripper



Needle-nose pliers

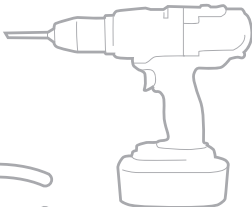

Drill and drill bit (7/32 in)

**CAUTION: ELECTRICAL HAZARD**

Can cause electrical shock or equipment damage. Disconnect power before beginning installation.

**CAUTION: EQUIPMENT DAMAGE HAZARD**

Compressor protection is bypassed during testing. To prevent equipment damage, avoid cycling the compressor quickly.

**CAUTION: MERCURY NOTICE**

If this product is replacing a control that contains mercury in a sealed tube, do not place the old control in the trash. Contact your local waste management authority for instructions regarding recycling and proper disposal.

**REQUIRED: 24 VAC POWER (“C” WIRE)**

Compatibility

- Compatible with most heating, cooling, and heat pump systems
- Required: 24 VAC power (“C” wire)
- Does not work with electric baseboard heat (120-240V)
- Does not work with millivolt systems
- Does not support Universal Input (S terminals) for indoor and outdoor sensors
- Does not support Universal Relay (U terminals) for ventilation
- Android or iOS smartphone, tablet, or device

For help, contact:

WEB yourhome.honeywell.com/support

EMAIL MyLyric@honeywell.com

PHONE 1-800-633-3991

SOCIAL Twitter: @Honeywell_Home, Facebook: Honeywell Home

Removing your old thermostat

1 Turn power OFF

 To protect yourself and your equipment, Turn off the power at the breaker box or switch that controls your heating/cooling system.

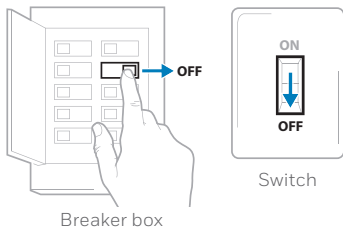

2 Check that your system is off

Change the temperature on your old thermostat. If you don't hear the system turn on within 5 minutes, the power is off.

Note: If you have a digital thermostat that has a blank display, skip this step.

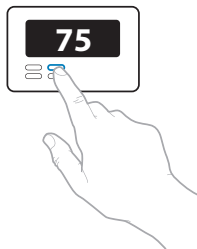

3 Remove your old thermostat from the wall plate

On most thermostats, you can take off the thermostat by grasping and gently pulling. Some thermostats may have screws, buttons, or clasps.

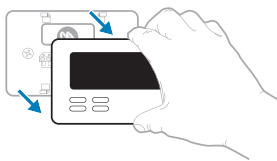

 **Do not remove any wires from your thermostat at this time!**

4 Make sure there are no 120/240V wires



Do you have thick black wires with wire nuts?

Is your thermostat 120V or higher?

If you answered yes to either of these questions, you have a line voltage system and the Lyric thermostat will not work.

If you are unsure visit:

yourhome.honeywell.com/support

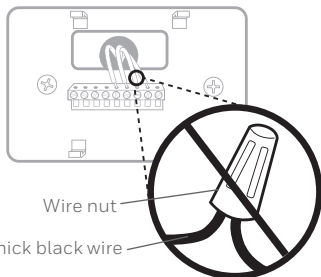

5 Take a picture of how your wiring looks right now

Be sure to include the letters next to the terminals where the wires are inserted. This will be a helpful reference when wiring your Lyric thermostat.

Tip: If the color of your wires has faded or if 2 terminals have the same wire color, use the wire labels provided in the package to label each wire.



6 Remove any jumpers

A jumper connects one terminal to another terminal. It may look like a small staple or even a colored wire and must be removed before continuing. Use a screwdriver to release wires from terminals.

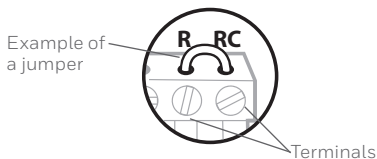

The Lyric thermostat does not need jumpers.

- 7 **Record if you have wires in the following terminals**
Do not include jumpers as a part of your count. The Lyric thermostat does not need jumpers.

| Terminal | Wire Color |
|-----------------------------|------------|
| <input type="checkbox"/> R | _____ |
| <input type="checkbox"/> RH | _____ |
| <input type="checkbox"/> Rc | _____ |

- 8 **Write down the color of the wires**

Check mark the wires that are connected to terminals. Next to the check mark, write down the color of the wire. **Do not include jumpers as a part of your count.**

Check all that apply (Not all will apply):

| Terminal | Wire Color | Terminal | Wire Color |
|-----------------------------|------------|------------------------------------|------------|
| <input type="checkbox"/> Y | _____ | <input type="checkbox"/> A or L/A | _____ |
| <input type="checkbox"/> Y2 | _____ | <input type="checkbox"/> O/B | _____ |
| <input type="checkbox"/> G | _____ | <input type="checkbox"/> W2 or AUX | _____ |
| <input type="checkbox"/> C | Required | <input type="checkbox"/> E | _____ |
| | | <input type="checkbox"/> W | _____ |
| | | <input type="checkbox"/> K | _____ |

S and U terminals are not supported with this thermostat.

If there are wires in terminals that are not listed, you will need additional wiring support. Visit yourhome.honeywell.com/support to find out if the Lyric thermostat will work for you.

9 Disconnect the wires and remove the old wall plate

Use a screwdriver to release wires from terminals.

Tip: To prevent wires from falling back into the wall, wrap the wires around a pencil.

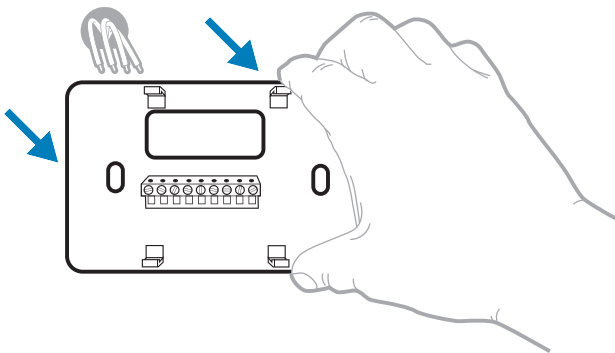

Installing your Lyric T5 Wi-Fi Thermostat

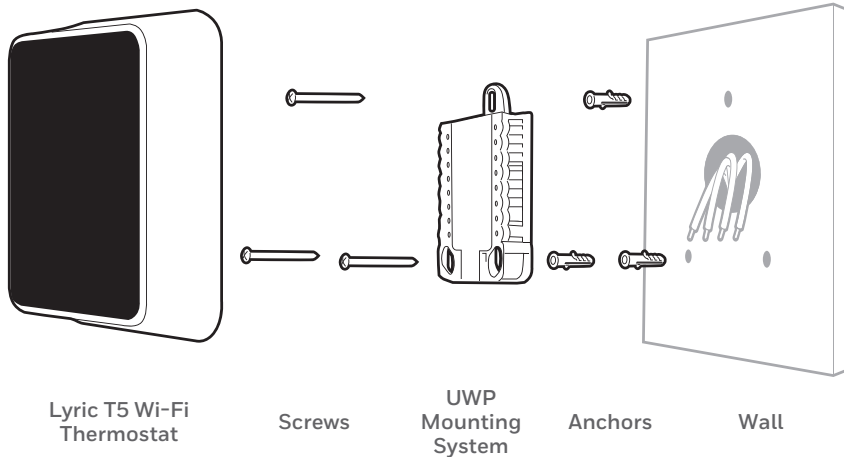

10 Bundle and insert wires through the UWP

Pull open the UWP and insert the bundle of wires through the back of the UWP.

Make sure at least **1/4-inch** of each wire is exposed for easy insertion into the wire terminals.

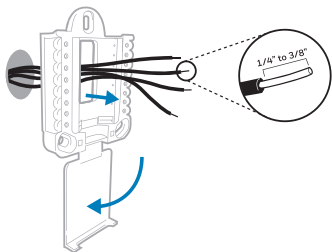

11 Insert the wall anchors

It is recommended that you use the wall anchors included in the box to mount your thermostat.

You can use the **UWP** to mark where you want to place the wall anchors.

- Level the wall plate.
- Mark the location of the wall anchors using a pencil.
- Drill the holes.
- Insert wall anchors.
- Make sure anchors are flush with wall.

Tip: Use a **7/32 drill bit**.

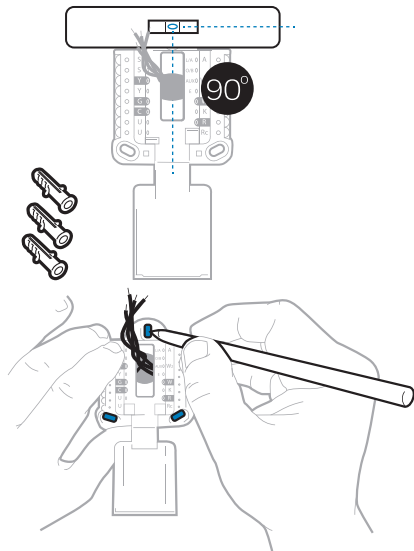

12 Set R-switch position and insert R-wire or wires

Set the R-switch up or down based on your wiring notes in Step 7.

! Insert wires into the inner holes of the terminals on the UWP. The tabs will stay down once the wire is inserted.

If you have 1 R-wire (R, Rh, or Rc)

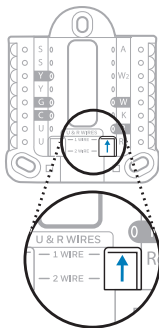

1. Set R-switch to the up position.

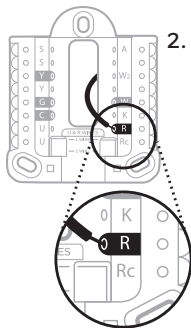

2. Insert your R-wire (R, Rh or Rc) into R-terminal.

or

If you have 2 R-wires (R or Rh, and Rc)

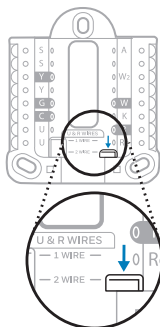

1. Set R-switch to the down position.

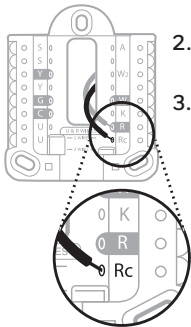

2. Insert your Rc wire into Rc-terminal.
3. Insert your R or Rh wire into R-Terminal.



13 Connect remaining wires from Step 8

Tip: Do not mount the UWP to the wall prior to connecting the wires.

Depress the tabs to put the wires into the inner holes of their corresponding terminals on the UWP (one wire per terminal) until it is firmly in place.

Gently tug on the wires to verify they are secure.

Tip: If you need to release the wires again, push down the terminal tabs on the sides of the UWP.

This wiring is just an example, actual wiring may vary.

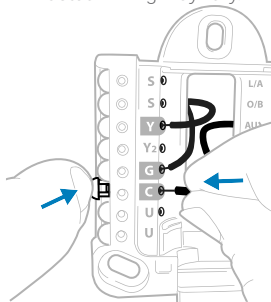

14 Mount the UWP and close the door

Mount the UWP using the provided screws. Install all three screws for a secure fit on your wall. Close the door after you're finished.

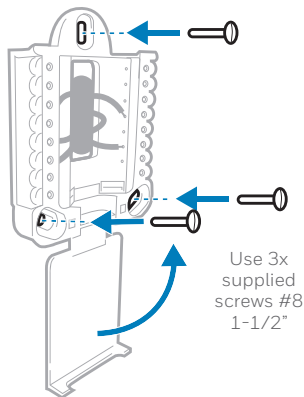

15 Attach your thermostat

Align the thermostat onto the UWP and firmly snap it into place.

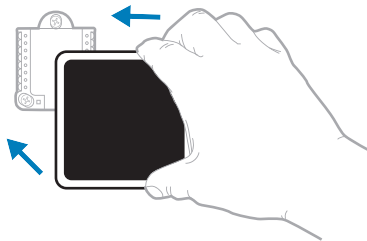

16 Turn your power ON

Turn on the power at the breaker box or switch that controls the heating/cooling system.

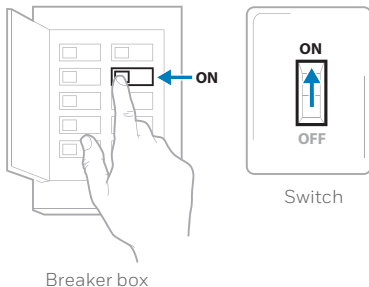

17 Return to the thermostat

Return to the thermostat. Confirm the screen shows **START SETUP**. If it does, continue to "Setup with Lyric App" on page 15.

If your thermostat does not show **START SETUP**, please contact Honeywell support.



Setup with Lyric App

- 1 **Start Setup with app**
Touch **START SETUP** on thermostat.

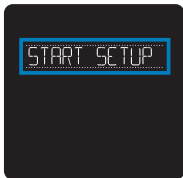

- 2 **Select to setup with app**
Touch **Yes** on the **USE LYRIC APP** screen.

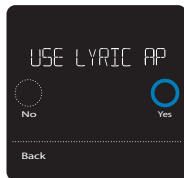

- 3 **Your thermostat is now ready to be configured using the Honeywell Lyric app**

- a.) Download the "**Honeywell Lyric**" app from the App store or Google play.
- b.) Open the Honeywell Lyric app. Your thermostat should appear under **Thermostat Found**. Tap **SET UP NOW** as shown below to continue. If your thermostat doesn't appear, tap **INSTALL A DEVICE** and follow the prompts to continue.
- c.) The Lyric app will walk you through the rest of setup.

A



Lyric



B

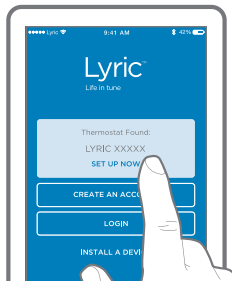

C

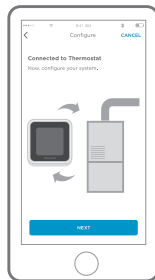

How to use your Honeywell Lyric App

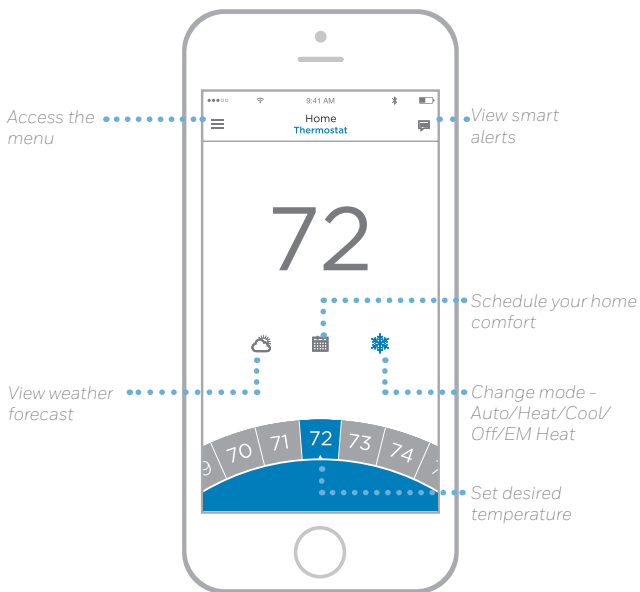

Interested in more Lyric products? Visit yourhome.honeywell.com to learn about all available products connected by the Honeywell Lyric App.

App is regularly enhanced and may change.

How to use your Lyric T5 Wi-Fi Thermostat

Desired temperature

Displays desired indoor temperature.

Indoor Temperature

Displays current indoor temperature.

Adjust temperature

Touch + or - to set your desired indoor temperature.

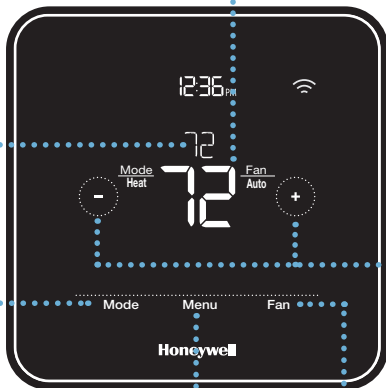

Mode

Select system mode Auto/Heat/Cool/Off/EM Heat (emergency heat).

Menu

Contains features: schedule, screen lock, ventilation, Wi-Fi, clean screen, and other thermostat settings.

Fan

Select Fan mode Auto/On/Circulate.

The screen will wake up by touching the center area of displayed temperature.

Manual Setup

If your Wi-Fi network is not working, you can alternatively setup your thermostat manually and connect your phone later.

1 Start manual setup

Touch **START SETUP** to begin.

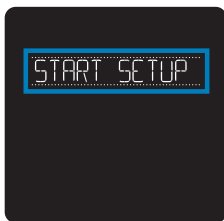

2 Select manual setup

On the **USE LYRIC APP** screen, touch **No**.



3 Navigate and edit setup options

Use **◀** or **▶** to navigate through all the setup options. To see a list of all setup options, go to pages 20-21.

To edit an option value, touch **Edit** or touch text area.

The value is now blinking. Use **◀** or **▶** to select the correct value.

Touch **Done** or touch text area once the correct value is selected.

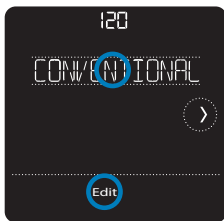

Manual Setup (cont.)

4 Finish Setup

Touch  until you see Finish Setup.
Touch **Select** or touch text area.



5 Setup Wi-Fi

At the end of setup process you will be prompted to SETUP WIFI. If your Wi-Fi is still not working, you have to manually set the time and date. Select **No** on the **SETUP WIFI** screen.



6 Set time and date

Set daylight saving time if you are in an area that follows daylight saving time. Set date, clock format and time on the next screens.

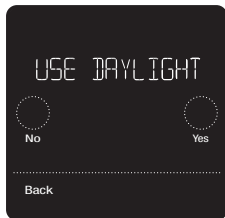

7 Your thermostat is now setup

Refer to page 17 for more information about basic operation.

Equipment Setup Options

| Option # | Option Name | Option Value (factory default in bold) |
|----------|-----------------|--|
| 120 | Schedule Type | No Schedule MO-SU = Every day the same MO-FR SA SU = 5-1-1 schedule MO-FR SA-SU = 5-2 schedule Each Day = Every day different <i>Note: You can change default MO-FR, SA-SU schedule here. To edit periods during days, temperature setpoints, or to turn Schedule On/Off, touch MENU from the Home screen and go to SCHEDULE.</i> |
| 200 | System Type | Conventional Forced Air , Heat Pump, Boiler, Cool Only <i>Note: This option selects the basic system type your thermostat will control.</i> |
| 205 | Equipment Type | Conventional Forced Air Heat: Standard Gas, High Efficiency Gas , Oil, Electric, Fan Coil <i>Heat Pump:</i> Air to Air , Geothermal <i>Boiler:</i> Hot Water , Steam <i>Note: This option selects the equipment type your thermostat will control. Note: This feature is NOT displayed if feature 200 is set to Cool Only.</i> |
| 218 | Reversing Valve | O/B on Cool , O/B on Heat <i>Note: This option is only displayed if the Heat Pump configured. Select whether reversing valve O/B should energize in cool or in heat.</i> |

Equipment Setup Options

| Option # | Option Name | Option Value (factory default in bold) |
|----------|--|--|
| 220 | Cool Stages/ Compressor Stages (#200=Conv./ #200=HP) | 0, 1 , 2 <i>Note: Select how many Cool or Compressor stages of your equipment the thermostat will control. Maximum of 2 Cool/Compressor Stages.</i> |
| 221 | Heat Stages/ Aux/E Stages (#200=Conv./ #200=HP) | Heat Stages: 0, 1 , 2 Aux/E stages: 0, 1 <i>Note: Select how many Heat or Aux/E stages of your equipment the thermostat will control. Maximum of 2 Heat Stages for conventional systems. Maximum of 1 Aux/E stage for systems with more than 1 heating equipment type.</i> |

Frequently Asked Questions

Will the Lyric T5 Wi-Fi thermostat still work if Wi-Fi connection is lost?

Yes, the temperature can be adjusted directly at the thermostat. However, some features, including geofencing, are managed only through the Lyric app and will not function while the connection is down. The Lyric thermostat will automatically reconnect to Wi-Fi once the network is restored.

The Lyric T5 Wi-Fi thermostat is not finding the in home Wi-Fi network.

Lyric thermostat operates in the 2.4GHz range. That may be why the Lyric thermostat does not see the network but the smartphone, which operates in both the 2.4 and 5.0 GHz range, sees the network. Most routers will broadcast two networks, one SSID on the 5.0 GHz radio and one SSID on the 2.4 GHz radio.

A change was made on the Honeywell Lyric App but it has not shown up on the Lyric T5 Wi-Fi thermostat.

There may be a short delay after making temperature and setting changes in the app.

Can there be multiple users for geofencing?

Yes, there can be multiple users. Geofencing will trigger based on the last person to leave and the first person to return. To properly use geofencing with multiple users:

- Each user needs to create their own Lyric account.
- Each user should use their login ID and password across his or her devices, including smartphones and tablets.
- No two users should share the same account.

How are multiple users set up with Lyric thermostat?

Access can be given to any or all Lyric thermostat locations through the Honeywell Lyric App. Start by touching the three-line menu icon in the upper left-hand corner of the home screen. Select Manage Users and touch Add User located at the bottom of the screen. Type in the email address of the person to be invited. If they have a Lyric account set up, the location will be automatically added to their account. If they don't have an account, they will receive an email invitation prompting them to download the app and create their own account.

Note: All individuals with access to a thermostat share the same user privileges. Users added will be able to change the thermostat's settings, as well as add or delete other users.

Is there a way to extend the signal strength?

The range or distance of the Wi-Fi signal is determined by the router. Check the router's manual for additional information.

Frequently Asked Questions

There is an alert that says Wi-Fi Signal Lost. What does that mean?

The Wi-Fi signal to the Lyric thermostat has been lost. Wait for the thermostat to reconnect or select a new network within the Honeywell Lyric App configuration menu. If the thermostat is unable to reconnect, you will need to troubleshoot the router to determine the cause.

Why is the thermostat showing up as offline (strike-through Wi-Fi icon) on top of right corner of thermostat display?

If the Lyric thermostat displays a strike-through Wi-Fi icon on its screen or shows up as offline on the Honeywell Lyric App, it has lost connection to the network. Make sure the router is powered and broadcasting. The home's Wi-Fi network may need to be reset by power cycling the router. Consult the router's instruction manual for directions on power cycling. When the network has been restored, the thermostat will automatically reconnect.

An activation email hasn't been received.

An email will be sent from connected-Home@alarmnet.com. An activation email is needed to complete the Lyric account setup. If an activation email is not received after five minutes, check the Spam folder of the email account.

If you do not find it in the Spam folder, click on the Resend button and the activation email will be resent. If you still do not receive your activation email, please contact the Lyric Technical Support team at 1-800-633-3991 for help.

Regulatory information

FCC REGULATIONS

§ 15.19 (a)(3)

This device complies with part 15 of the FCC Rules.

Operation is subject to the following two conditions:

- 1 This device may not cause harmful interference, and
- 2 This device must accept any interference received, including interference that may cause undesired operation.

IC REGULATIONS

RSS-GEN

This device complies with Industry Canada's license-exempt RSSs.

Operation is subject to the following two conditions:

- 1 This device may not cause interference; and
- 2 This device must accept any interference, including interference that may cause undesired operation of the device.

FCC Warning (Part 15.21) (USA only)

Changes or modifications not expressly approved by the party responsible for compliance could void the user's authority to operate the equipment.

Honeywell | Home

Apple® HomeKit™ Setup Code

The Lyric T5 Wi-Fi supports Apple HomeKit. When prompted by the Honeywell Lyric App, scan the code on the last page (back cover) of this guide.

2-Year Limited Warranty

For Warranty information go to yourhome.honeywell.com

Automation and Control Solutions
Honeywell International Inc.
1985 Douglas Drive North
Golden Valley, MN 55422

yourhome.honeywell.com/lyric

Wi-Fi® is a registered trademark of
Wi-Fi Alliance®

* U.S. Registered Trademark.
© 2016 Honeywell International Inc.
33-00151ES-03 M.S. Rev. 08-16
Printed in U.S.A.



33-00151ES-03

Guía de instalación rápida



Honeywell

Termostato Lyric™ T5 con conexión WiFi

Para obtener más información, visite yourhome.honeywell.com/lyric

Esta caja incluye:

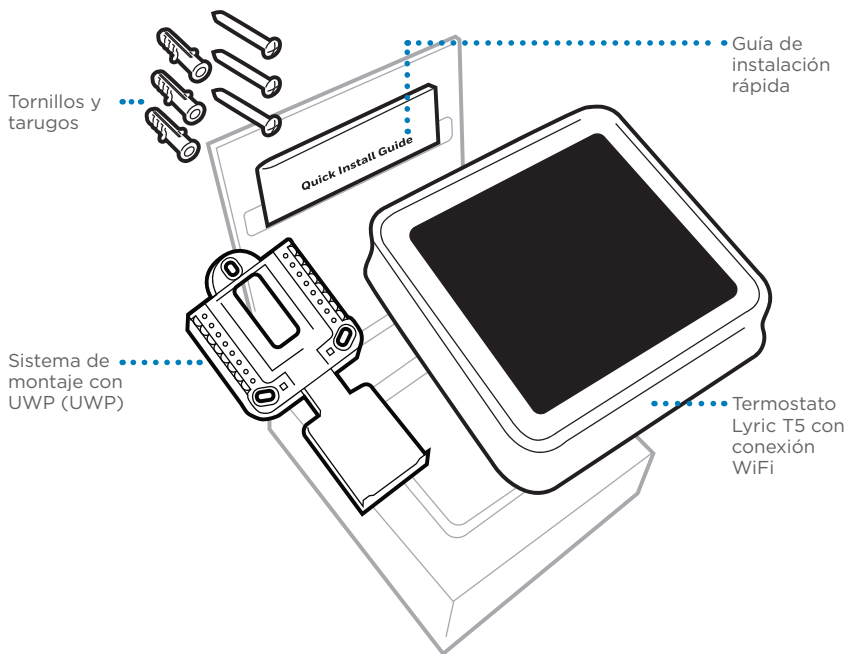

Obtenga el máximo beneficio del termostato Lyric T5 con conexión WiFi

Múltiples opciones de programación que se adaptan a su estilo de vida:



- 1. Programación según la ubicación:** El termostato Lyric utiliza la ubicación de su teléfono inteligente para saber cuándo usted no está en casa y ahorrarle energía. A través de la tecnología Geofence, detecta su regreso y le ayuda a que se sienta comfortable cuando llegue. Siempre tiene la opción cambiar manualmente su temperatura preestablecida para los modos En casa y Fuera de casa en el termostato o en la aplicación.
- 2. Programación inteligente:** Use una combinación de Geofencing y programación de horario que se adapte a su estilo de vida activo y ocupado.
- 3. Programación temporal:** Programe su termostato para una semana; cada día (cada día tiene una programación diferente); de lunes a viernes, sábado, domingo; o de lunes a viernes, sábado y domingo. Todos los días tienen cuatro períodos ajustables.
- 4. Sin programación:** Controle su comodidad manualmente ajustando solo los puntos de referencia de temperatura.



Alertas inteligentes. Las notificaciones push le recuerdan los cambios del filtro y le advierten sobre temperaturas extremas en interiores.



Smart Response. Aprende el sistema de calefacción y refrigeración para proporcionar la temperatura óptima en el momento adecuado.



Cambio automático de calefacción a refrigeración. Determine automáticamente si su hogar necesita calefacción o refrigeración para proporcionar máximo confort.

Herramientas que necesitará:



Destornillador de estrella



Destornillador plano pequeño



Lápiz

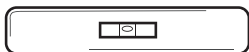

Nivel

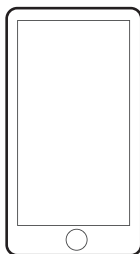

Teléfono inteligente
Para instalar su termostato y fotografiar el cableado existente.



Contraseña de WiFi del hogar



Aplicación Lyric de Honeywell
Para configurar su sistema y conectarlo a su teléfono inteligente.

Es posible que necesite:

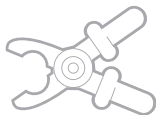

Pelacables



Pinzas de punta fina

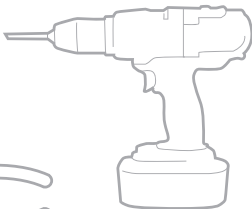

Taladro y broca (7/32 in)

**PRECAUCIÓN: PELIGRO DE DESCARGA ELÉCTRICA**

Puede causar descargas eléctricas o daños al equipo. Desconecte el suministro eléctrico antes de comenzar la instalación.

**PRECAUCIÓN: RIESGOS DE DAÑOS AL EQUIPO.**

Se evita la protección del compresor durante la prueba. Para prevenir daños al equipo, evite encender y apagar rápidamente el compresor.

**PRECAUCIÓN: AVISO SOBRE EL MERCURIO**

Si este producto está reemplazando a un equipo de control existente que contiene mercurio en un tubo sellado, no coloque dicho equipo en la basura. Contacte al organismo encargado del manejo y disposición de desechos de su localidad para obtener instrucciones sobre cómo reciclar y desechar adecuadamente.

**NECESARIO: ALIMENTACIÓN DE 24 V CA (CABLE “C”)**

Compatibilidad

- Es compatible con la mayoría de los sistemas de calefacción, refrigeración, y bombas de calor.
- Se requiere alimentación de 24 V CA (cable “C”).
- No funciona con calefacción eléctrica de zócalo (120-240 V)
- No funciona con sistemas de milivoltio.
- No admite entradas universales (terminales S) para sensores de interiores y exteriores.
- No admite relevadores universales (terminales U) para ventilación.
- Es compatible con tabletas, dispositivos o teléfonos inteligentes Android o iOS.

Información de contacto para obtener ayuda:

SITIO WEB yourhome.honeywell.com/support

CORREO ELECTRÓNICO MyLyric@honeywell.com

TELÉFONO 1-800-633-3991

REDES SOCIALES Twitter: @Honeywell_Home, Facebook: Honeywell Home

Extracción del termostato existente

1 **DESCONECTE** el suministro de energía eléctrica

! Para protegerse a sí mismo y al equipo, desconecte el suministro eléctrico en la caja de interruptores o en el interruptor que controla el sistema de calefacción/refrigeración.



Interruptor

Caja de interruptores de circuito

2 **Verifique que su sistema esté desconectado**

Cambie la temperatura en el termostato existente. Si no escucha que el sistema se activa dentro de 5 minutos, la electricidad está desconectada.

Nota: Si tiene un termostato digital con una pantalla en blanco, omita este paso.

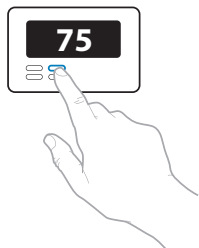

3 **Retire el termostato viejo de la placa de pared**

En la mayoría de los termostatos, puede sacar el termostato agarrándolo y halando suavemente. Algunos termostatos pueden tener tornillos, botones o cierres a presión.

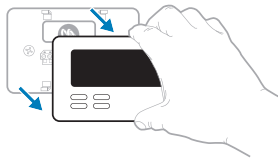

! No retire ningún cable del termostato en este momento.

4 Asegúrese de que no haya cables de 120/240 V



¿Tiene cables negros gruesos con empalmes para cables?

¿Tiene su termostato 120 V o más?

Si respondió afirmativamente a cualquiera de estas preguntas, tiene un sistema de voltaje en línea y el termostato Lyric no funcionará.

Si no está seguro, visite:

yourhome.honeywell.com/support

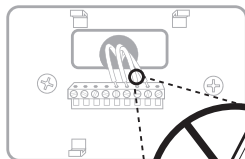

Empalme para cables

Cable negro grueso

5 Tome una fotografía del cableado ahora

Incluya las letras que se encuentran al lado de los terminales donde están insertados los cables. Esta será una referencia útil cuando cablee su termostato Lyric.

Consejo: Si los cables se han decolorado o si 2 terminales tienen el mismo color de cable, use las etiquetas para cables que se suministran en el paquete para etiquetar cada cable.



6 Quite todos los puentes

Una puente conecta un terminal a otra. Puede parecer como una pequeña grapa o incluso un cable de color y se debe retirar antes de continuar. Use un destornillador para quitar los cables de los terminales.

Ejemplo de un puente

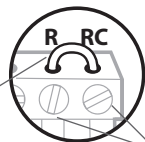

Terminales

El termostato Lyric no necesita puentes.

7 Registre si tiene cables en las siguientes terminales

No incluya los puentes como parte de su conteo. El termostato Lyric no necesita puentes.

Terminal Color del cable

R _____

Rh _____

Rc _____

8 Escriba el color de las cables

Haga una marca de verificación en los cables que están conectados a los terminales. Al lado de la marca de verificación, escriba el color del cable. **No incluya los puentes como parte de su conteo.**

Marque todo lo que corresponda (algunas opciones no corresponden):

Terminal Color del cable

Y _____

Y2 _____

G _____

C _____ Necesario

Terminal

A o L/A

O/B

W2 o AUX

E

W

K

Color del cable

Este termostato no admite terminales S ni U.

Si existen cables en terminales que no están listados, necesitará un soporte de cableado adicional. Visite yourhome.honeywell.com/support para averiguar si el termostato Lyric es el adecuado para su sistema.

9 Desconecte los cables y retire la placa de pared existente

Utilice un destornillador para sacar los cables de los terminales.

Consejo: Para evitar que los cables se caigan dentro de la pared, enrolle los cables alrededor de un lápiz.

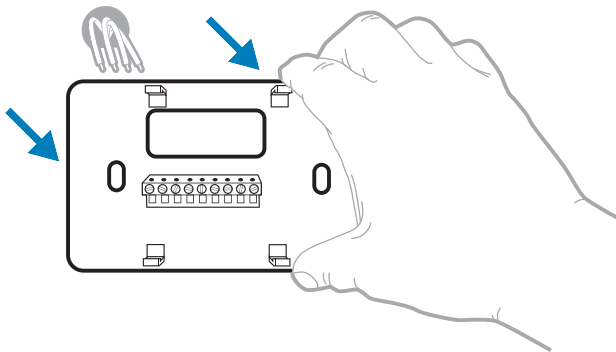

Instalación de su termostato Lyric T5 con conexión WiFi

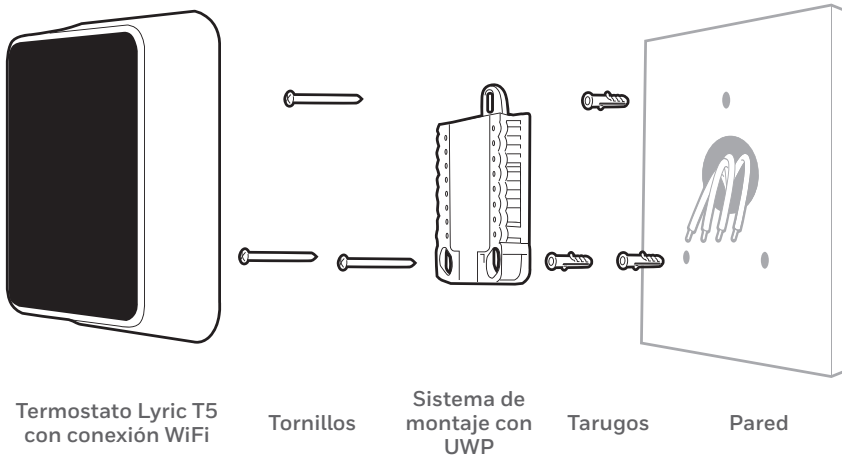

10 Agrupe e inserte los cables a través de la UWP

Hale para separar la UWP e inserte el grupo de cables a través de la parte posterior de la UWP. Compruebe que al menos 1/4 de pulgada (6 mm) quede expuesto para la inserción fácil en los terminales de cables.

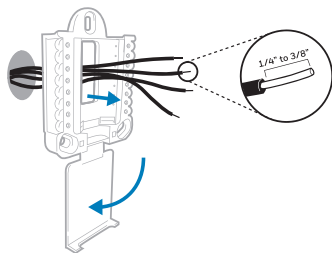

11 Inserte los tarugos de pared

Para montar su termostato, se recomienda que utilice los tarugos de pared que se suministran en la caja.

Puede utilizar la UWP para marcar donde desea colocar los tarugos de pared.

- Nivele la placa de pared.
- Marque la ubicación de los tarugos de pared con un lápiz.
- Perfore los agujeros.
- Inserte los tarugos de pared.
- Asegúrese de que los tarugos queden a ras con la pared.

Consejo: Use una broca para taladro de 7/32 pulgada.

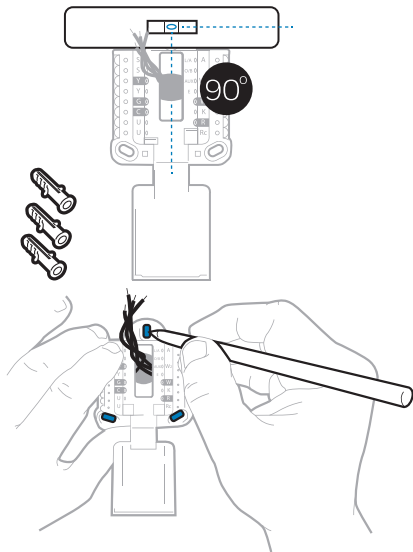

- 12 Establezca la posición del interruptor R e inserte el cable R o los cables**
Coloque el interruptor R hacia arriba o hacia abajo en función de sus notas de cableado del paso 7.

! Inserte los cables en los agujeros internos de los terminales en la UWP. Las lengüetas estarán en la posición inferior una vez insertado el cable.

Si tiene 1 cable R (R, Rh, or Rc)

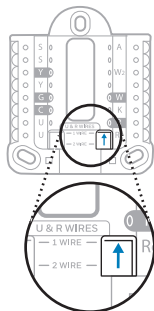

1. Coloque el interruptor R en la **posición hacia arriba**.

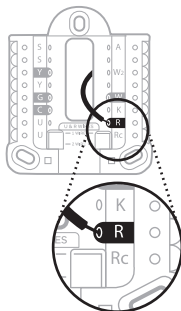

2. Inserte su cable R (R, Rh o Rc) en el terminal R.

Si tiene 2 cables R (R o Rh y Rc).

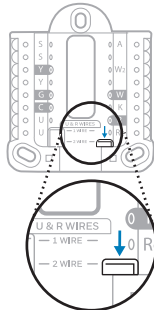

1. Coloque el interruptor R en la **posición hacia abajo**.

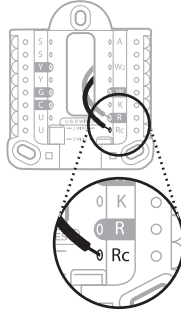

2. Inserte su cable Rc en el terminal Rc.
3. Inserte su cable R o Rh en el terminal R.



13 Conecte los cables restantes del paso 8

Consejo: No monte la UWP en la pared antes de conectar los cables.

Presione las lengüetas hacia abajo para poner los cables en los agujeros internos de sus correspondientes terminales en la UWP (un cable por terminal) hasta que esté firmemente en su lugar.

Hale suavemente los cables para verificar que estén seguros.

Consejo: Si necesita sacar los cables nuevamente, presione las lengüetas del terminal hacia abajo, en los costados de la UWP.

Este cableado es solo un ejemplo; el cableado real puede variar.

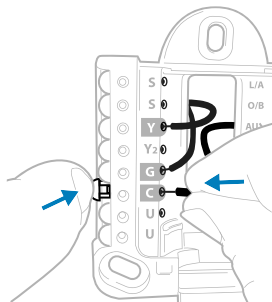

14 Monte la UWP y cierre la puerta

Monte la UWP utilizando los tornillos que se suministran. Instale los tres tornillos para fijar la placa en la pared de manera segura. Cierre la puerta cuando termine.

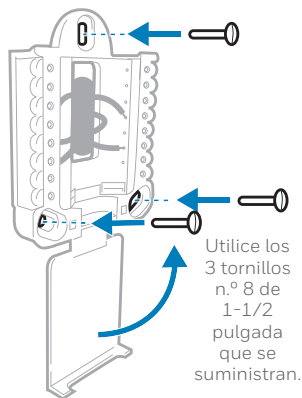

15 Instale el termostato

Alinee el termostato en la UWP y presiónelo para que calce en su lugar.

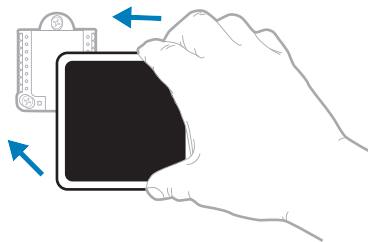

16 CONECTE la energía eléctrica

Active el suministro de electricidad en la caja de interruptores o en el interruptor que controla el sistema de calefacción/refrigeración.

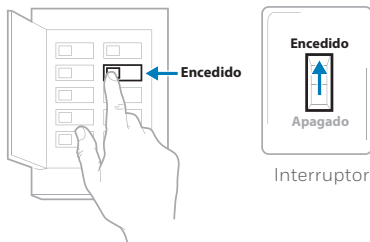

Caja de interruptores de circuito

17 Regrese al termostato

Regrese al termostato. Confirme que en la pantalla se lea **START SETUP** (iniciar configuración). Si es así, continúe a "Configuración con la aplicación Lyric" en la página 15.

Si no se lee **START SETUP** (iniciar configuración) en el termostato, comuníquese con el soporte técnico de Honeywell.



Configuración con la aplicación Lyric

1 Inicie la configuración con la aplicación

Toque **START SETUP** (iniciar configuración) en el termostato.



2 Seleccione configurar con la aplicación

Toque **Yes** (SI) en la pantalla **USE LYRIC APP** (configurar la aplicación).

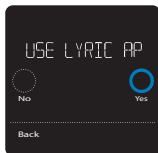

3 Su termostato está ahora listo para ser configurado utilizando la aplicación Lyric de Honeywell

- Descargue la aplicación “**Honeywell Lyric**” desde la tienda de aplicaciones o desde Google play.
- Abra la aplicación Lyric de Honeywell. Su termostato debe aparecer bajo “**Thermostat Found**” (termostato encontrado). Toque **SET UP NOW** (configurar ahora) como se ilustra más abajo para continuar. Si su termostato no aparece, toque **INSTALL A DEVICE** (Instalar un dispositivo) y siga las instrucciones para continuar.
- La aplicación Lyric le guiará a través del resto de la configuración.

A



Lyric



B

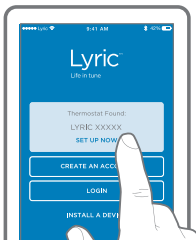

C

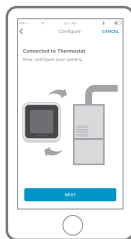

Cómo utilizar su aplicación Honeywell Lyric

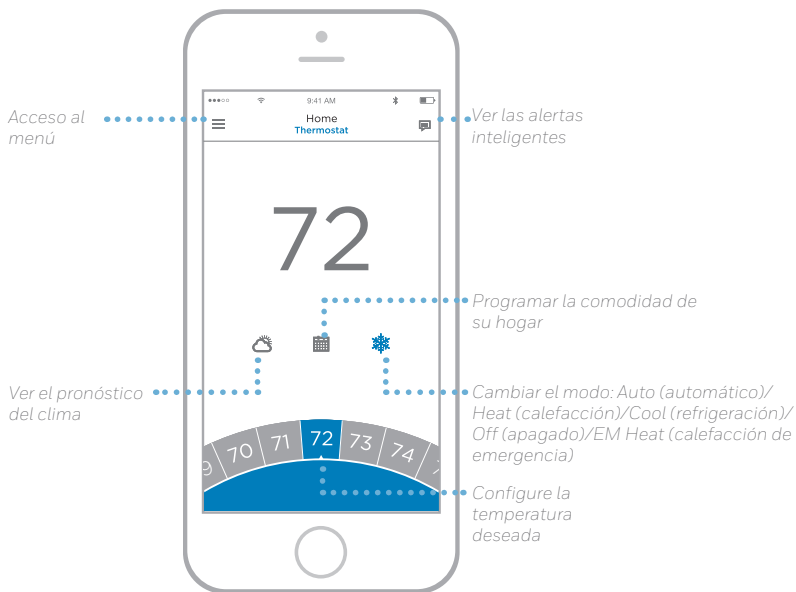

¿Está interesado en más productos Lyric? Visite yourhome.honeywell.com para conocer sobre todos los productos disponibles conectados por la aplicación Honeywell Lyric.

La aplicación se mejora periódicamente y puede cambiar.

Cómo utilizar el termostato Lyric T5 con conexión WiFi

Temperatura deseada

Muestra la temperatura interior deseada.

Temperatura interior

Muestra la temperatura interior actual.

Ajuste de la temperatura

Toque + o - para configurar su temperatura interior deseada.

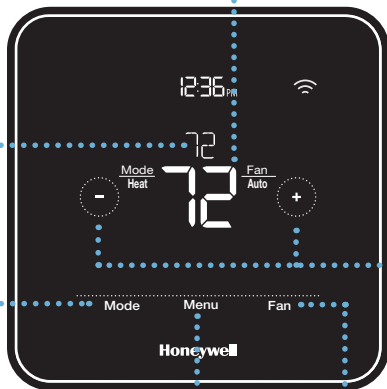

Mode (Modo)

Seleccione el modo del sistema: Auto (automático)/Heat (calefacción)/Cool (refrigeración)/Off (apagado)/EM Heat (calefacción de emergencia).

Menu (Menú)

Contiene las siguientes características: programación, bloqueo de pantalla, ventilación, WiFi, borrar pantalla y otras configuraciones del termostato.

Fan (Ventilador)

Seleccione el modo del ventilador Auto (automático)/On (activado)/Circulate (circulación).

La pantalla se activará al tocar el área central de la temperatura que se muestra.

Configuración manual

Si su red WiFi no está funcionando, como alternativa, puede configurar su termostato manualmente y conectar su teléfono más tarde.

1 Inicie el modo de configuración manual

Toque **START SETUP** (INICIAR CONFIGURACIÓN) para comenzar.

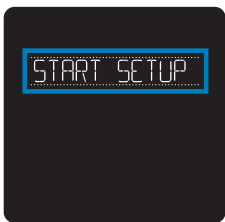

2 Seleccione el modo de configuración manual

En la pantalla **USE LYRIC APP** (configurar la aplicación), toque **No**.

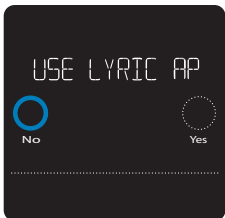

3 Navegue y edite las opciones de configuración

Use o para navegar por las opciones de configuración. Para ver una lista de todas las opciones de configuración, consulte las páginas 20 y 21.

Para editar un valor de opción, toque **Edit** (editar) o toque el área con texto.

El valor comienza a parpadear. Use o para seleccionar el valor correcto.

Toque **Done** (terminado) o el área con texto una vez que haya seleccionado el valor correcto.

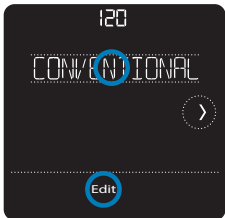

Configuración manual (continuación)

4 Finalice la configuración

Avance hasta que lea Finish Setup (Finalizar configuración). Toque **Select** (seleccionar) o toque el área con texto.



5 Configure el WiFi

Al finalizar el proceso de configuración se le dirigirá a SETUP WIFI (Configuración de WiFi). Si su WiFi no está funcionando tendrá que colocar manualmente la hora y la fecha. Seleccione No en la pantalla **SETUP WIFI** (CONFIGURAR WIFI).



6 Configure la hora y la fecha

Configure el horario de verano si está en un área comprendida en el horario de verano. Configure la fecha, el formato del reloj y la hora en las siguientes pantallas.

7 Su termostato ahora está configurado

Consulte la página 17 para obtener más información sobre el funcionamiento básico.

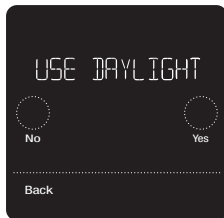

Opciones de configuración del equipo

| N.º de opción: | Nombre de la opción | Valor de la opción (las configuraciones predeterminadas de fábrica están en negrita) |
|----------------|---|---|
| 120 | Tipo de programación | <p>No Schedule (Sin programación) MO-SU = Every day the same (LU.-DO. = Todos los días iguales) MO-FR SA SU = 5-1-1 schedule (LU.-VI. SÁ. DO. = Programación 5-1-1) MO-FR SA-SU = 5-2 schedule (LU.-VI. SÁ.-DO. = Programación 5-2) Each Day = Every day different (Cada día = Todos los días diferentes) <i>Nota: Puede cambiar la programación LU.-VI., SÁ.-DO. predeterminada aquí. Para editar periodos durante los días, puntos de referencia de temperatura o para activar/desactivar la programación, toque MENU en la pantalla principal e ingrese a SCHEDULE (PROGRAMAR).</i></p> |
| 200 | Tipo de sistema | <p>Conventional Forced Air (ire forzado convencional), Heat Pump (bomba de calor), Boiler (Caldera), Cool Only (refrigeración únicamente) <i>Nota: Esta opción selecciona el tipo de sistema básico que su termostato controlará.</i></p> |
| 205 | Tipo de equipo | <p>Calefacción de aire forzado convencional: Standard Gas (Gas estándar), High Efficiency Gas (gas de alta eficiencia), Oil (aceite), Electric (electricidad), Fan Coil (serpentin del ventilador) Bomba de calor: Air to Air (Aire a aire), Geothermal (geotérmica) Calefacción radiante: Hot Water (Agua caliente), Fan Coil (Serpentin de ventilador), Steam (vapor) <i>Nota: Esta opción selecciona el tipo de equipo que su termostato controlará. Nota: Esta característica NO se muestra si la función 200 está configurada para Refrigeración únicamente.</i></p> |
| 218 | Válvula de inversión | <p>O/B on Cool (O/B en frío), O/B on Heat (O/B en calor) <i>Nota: Esta opción solo se muestra si la bomba de calor está configurada. Seleccione si la válvula de inversión O/B debe accionar el frío o el calor.</i></p> |
| 220 | Etapas de refrigeración/etapas del compresor (#200=Conv./#200=HP) | <p>0, 1, 2 <i>Nota: Seleccione cuántas etapas de refrigeración o del compresor de su equipo controlará el termostato. Máximo de 2 etapas de refrigeración/del compresor.</i></p> |

Opciones de configuración del equipo

| N.º de opción: | Nombre de la opción | Valor de la opción (las configuraciones predeterminadas de fábrica están en negrita) |
|----------------|---|--|
| 221 | Etapas de calefacción/Aux/Emer (#200=Conv./#200=HP) | Heat Stages (Etapas de calefacción): 0, 1 , 2 Aux/E stages (Etapas Aux/E): 0, 1 <i>Nota: Seleccione cuántas etapas de calefacción o Aux/E de su equipo controlará el termostato. Máximo de 2 etapas de calefacción para los sistemas convencionales. Máximo de 1 etapa Aux/E para sistemas con más de 1 tipo de equipo de calefacción.</i> |

Preguntas frecuentes

¿Funcionará el termostato Lyric T5 con conexión WiFi aunque se pierda la conexión WiFi?

Sí, la temperatura se puede ajustar directamente en el termostato. Sin embargo, algunas funciones, como Geofence, se manejan únicamente a través de la aplicación Lyric y no funcionarán mientras la conexión esté desactivada. El termostato Lyric se reconectará automáticamente al WiFi una vez que se restaure la red.

El termostato Lyric T5 con conexión WiFi no encuentra la red WiFi del hogar.

El termostato Lyric funciona en el rango de 2.4 GHz. Tal vez por ello el termostato Lyric no encuentra la red, pero el teléfono inteligente, que funciona en el rango tanto de 2.4 como de 5.0 GHz, ubica la red. La mayoría de los enrutadores transmitirán dos redes, una SSID en el radio de 5.0 GHz y otra SSID en el radio de 2.4 GHz.

Se realizó un cambio en la aplicación Honeywell Lyric, pero no se muestra en el termostato Lyric T5 con conexión WiFi.

Puede existir una pequeña demora después de que se realicen cambios en la temperatura y en la configuración de la aplicación.

¿Puede haber múltiples usuarios para Geofencing?

Sí, puede haber usuarios múltiples. Geofencing se disparará en función de la última persona que salga y a la primera que regrese. Para utilizar Geofencing adecuadamente con usuarios múltiples:

- Cada usuario debe crear su propia cuenta Lyric.
- Cada usuario debe usar su propia identificación de ingreso y contraseña en sus dispositivos, incluidos teléfonos inteligentes y tabletas.
- Dos usuarios no deben compartir la misma cuenta.

¿Cómo se configuran usuarios múltiples con el termostato Lyric?

Se puede permitir el acceso a una o a todas las ubicaciones de termostatos Lyric a través de la aplicación Honeywell Lyric. Comience tocando el icono de menú de tres líneas en la esquina superior izquierda de la pantalla principal. Seleccione "Manage Users" (Administrar usuarios) y toque "Add User" (Añadir usuario) ubicado en la parte inferior de la pantalla. Escriba la dirección de correo electrónico de la persona que va a invitar. Si la persona tiene una cuenta Lyric configurada, la ubicación se añadirá automáticamente a su cuenta. Si la persona no tiene una cuenta, recibirá una invitación por correo electrónico para indicarle que descargue la aplicación y cree su propia cuenta.

Nota: Todas las personas con acceso a un termostato comparten los mismos privilegios de usuario. Los usuarios añadidos podrán cambiar las configuraciones del termostato, así como añadir o borrar otros usuarios.

¿Hay alguna forma de ampliar la potencia de la señal?

El rango o la distancia de la señal de WiFi están determinados por el enrutador. Consulte el manual del enrutador para obtener más información.

Preguntas frecuentes

Hay una alerta que dice “Wi-Fi Signal Lost” (Pérdida de señal de WiFi). ¿Qué significa eso?

Se ha perdido la señal WiFi al termostato Lyric. Espere hasta que el termostato vuelva a conectarse o seleccione una nueva red en el menú de configuración de la aplicación Honeywell Lyric. Si el termostato no puede reconectarse, debe solucionar el problema con el enrutador para determinar la causa.

¿Por qué el termostato se muestra como desconectado (icono de WiFi tachado) en la esquina superior derecha de la pantalla?

Si el termostato Lyric muestra en la pantalla un icono de WiFi tachado o se muestra sin conexión en la aplicación Honeywell Lyric, ha perdido la conexión a la red. Compruebe que el enrutador esté conectado a la electricidad y transmitiendo señal. Es posible que deba reiniciar la red WiFi del hogar apagando y encendiendo el enrutador. Consulte el manual de instrucciones del enrutador sobre cómo hacerlo. Cuando se haya restituido la red, el termostato se reconectará automáticamente.

No se ha recibido un correo electrónico de activación.

Se le enviará un correo electrónico desde connected-Home@alarmnet.com. Se necesita un correo electrónico de activación para completar la configuración de la cuenta Lyric. Si no recibe un correo electrónico de activación en cinco minutos, revise la carpeta del correo no deseado en la cuenta de correo electrónico.

Si no lo encuentra en el correo no deseado, haga clic en el botón “Resend” (Volver a enviar) y el correo electrónico de activación se volverá a enviar. Si aun así no lo recibe, comuníquese con el equipo de Soporte técnico de Lyric al 1-800-633-3991 para recibir asistencia.

Información regulatoria

NORMAS DE LA FCC

§ 15.19 (a)(3)

Este dispositivo cumple con la Parte 15 de las normas de la Comisión Federal de Comunicaciones (FCC).

El funcionamiento está sujeto a las dos condiciones siguientes:

- 1 Este dispositivo no debe causar interferencia perjudicial, y
- 2 Este dispositivo deberá aceptar cualquier interferencia que se reciba, incluso la interferencia que pudiese causar el funcionamiento no deseado.

NORMAS DEL IC

RSS-GEN

Este dispositivo cumple con las especificaciones estándar de radio (Radio Standards Specifications,

RSS) exentas de licencia del Ministerio de Industria de Canadá (Industry Canada, IC).

El funcionamiento está sujeto a las dos condiciones siguientes:

- 1 Este dispositivo no debe causar interferencia.
- 2 Este dispositivo deberá aceptar cualquier interferencia, incluso la interferencia que pudiese causar el funcionamiento no deseado del dispositivo.

FCC Warning (Part 15.21) (USA only)

Los cambios o las modificaciones que no hayan sido expresamente aprobados por la parte responsable del cumplimiento de las regulaciones podrían anular la autoridad del usuario para hacer funcionar el equipo.

Código de configuración de HomeKit™ de Apple®

El termostato Lyric T5 con conexión WiFi es compatible con HomeKit de Apple. Escanee este código cuando lo indique la aplicación Honeywell Lyric.

Garantía limitada de 2 años

Para la información sobre la garantía, ingrese a yourhome.honeywell.com

Soluciones de Control y Automatización

Honeywell International Inc.

1985 Douglas Drive North

Golden Valley, MN 55422

yourhome.honeywell.com/lyric

Wi-Fi® es una marca comercial registrada de Wi-Fi Alliance®.

* Marca registrada en los Estados Unidos
© 2016 Honeywell International Inc.
33-00151ES-03 M.S. Rev. 08-16
Imprimé aux États-Unis



33-00151ES-03